



MC-70

MANUAL DE USUARIO	2
USER MANUAL	11
MANUEL DE L'UTILISATEUR	20
MANUALE D'USO	29
BENUTZERHANDBUCH	38
MANUAL DE USUÁRIO	47

ÍNDICE

PRECAUCIONES DE USO 3

DESCRIPCIÓN PRODUCTO 4

Características técnicas

Contenido de la caja

MONTAJE 6

Paso a paso

Pantalla

FUNCIONAMIENTO 7

Mando a distancia

Programas

MANTENIMIENTO 8

General

Mantenimiento diario

Uso del lubricante

Ajusta de la desviación de la cinta

Ajusta de la correa de transmisión

Disposición correcta del dispositivo de encendido

ANEXO 9

Localización / resolución de problemas

ELIMINACIÓN Y RECICLAJE 10

GARANTÍA 10

DECLARACIÓN DE CONFORMIDAD 10

¡HOLA!

¡Muchas gracias por confiar en FITFIU Fitness!

Tanto si estás empezando en el mundo del fitness, eres un deportista aficionado o ya tienes un bagaje en el universo del deporte... ¡FITFIU será tu aliado para ponerte en forma! Realizar ejercicio físico ofrece múltiples beneficios y la posibilidad de hacerlo en tu hogar hará más accesible poder entrenar de manera constante.

Este producto se ha diseñado para realizar entrenamientos cardiovasculares en el hogar. Dependiendo de tus necesidades podrás correr o caminar, adaptando la velocidad de la cinta para variar la intensidad. Podrás disponer de la información de tu rendimiento físico a tiempo real en la pantalla LCD de la cinta.

¡Esperamos que disfrutes de tu experiencia FITFIU Fitness al máximo!

PRECAUCIONES DE USO

Antes de utilizar esta cinta te recomendamos que leas atentamente todas las precauciones de uso, así como las instrucciones de este manual. Ten en cuenta que muchas de las dudas que puedas tener en relación a este producto pueden estar resueltas aquí. Conserva este documento para poder consultarlo en un futuro. Antes de comenzar cualquier programa de ejercicios, consulta a tu médico para comprobar tu estado de salud, sobre todo en el caso de las personas mayores de 35 años y las que hayan tenido problemas de salud anteriormente.

- Este aparato no está previsto para ser utilizado por personas (incluidos niños) con capacidades físicas, sensoriales o mentales reducidas, o personas sin experiencia ni conocimientos, salvo vigilancia o previa instrucción de parte de una persona responsable de su seguridad.
- Este aparato está destinado al uso doméstico.
- Solo puede utilizar el aparato una persona cada vez. El peso máximo del usuario está indicado en el apartado "Características técnicas".
- Utiliza ropa y calzado apropiado para realizar ejercicio. No utilices prendas holgadas que puedan engancharse con alguna parte del producto.
- Asegúrate de realizar ejercicios de precalentamiento antes de la actividad física para evitar lesiones musculares. Una vez terminado el ejercicio también deberás llevar a cabo una rutina de relajación.
- El aparato debe colocarse en una superficie estable, plana y horizontal. No la coloque en lugares húmedos o mojados.
- No utilices el producto al aire libre.
- Mantén los pies y las manos alejados de las piezas en movimiento.
- No realices ningún Ajusta o mantenimiento que no estén especificados en este manual. Si tienes alguna incidencia con el aparato, contacta con nuestro servicio técnico.
- Sustituye inmediatamente todas las piezas desgastadas o defectuosas.
- No utilices accesorios no recomendados por el fabricante.
- No coloques nunca las manos ni los pies debajo de la cinta de correr.
- Al finalizar el ejercicio, espera a que la cinta se detenga completamente antes de bajar.
- Para siempre la máquina con el interruptor principal.
- Es responsabilidad del propietario asegurarse de informar a todo usuario del producto sobre las precauciones de empleo.

ATENCIÓN: Uso recomendado en intervalos de 30 minutos.

NOTA: Ante una utilización incorrecta, FITFIU Fitness se exime de toda responsabilidad con respecto a los daños materiales y corporales.

MC-70

DESCRIPCIÓN PRODUCTO

Características técnicas



max. user
110kg



max power
735 W



max. voltage
220 - 240V



connection
no



frequency
10h / week



max speed
10km/h

DESCRIPCIÓN PRODUCTO

Contenido de la caja

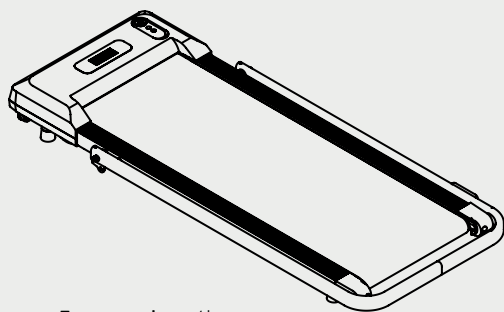

Estructura base / base structure



Aceite silicona /
silicone oil



instrucciones /
instructions

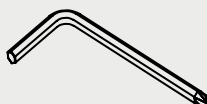

Llave / key 6mm



Llave / wrench

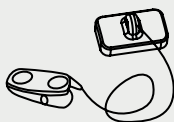

Sistema de seguridad /
Security system



Soporte tableta / Ipad
Holder



Tuerca de bloqueo /
Lock nut

MONTAJE

Paso a paso

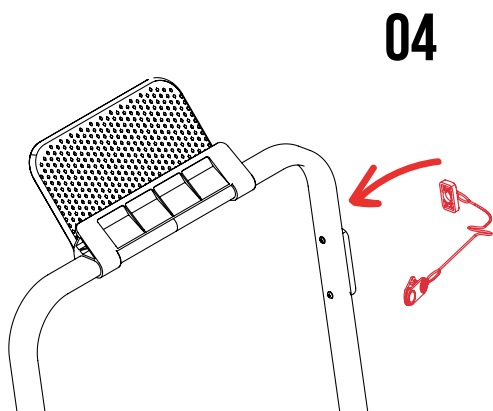
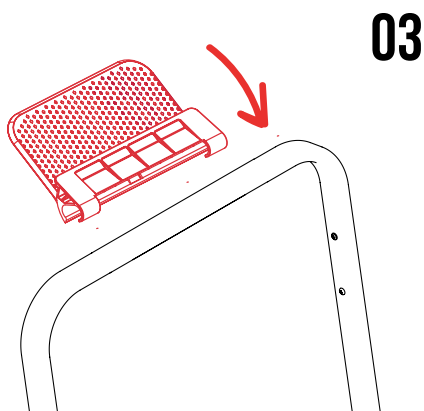
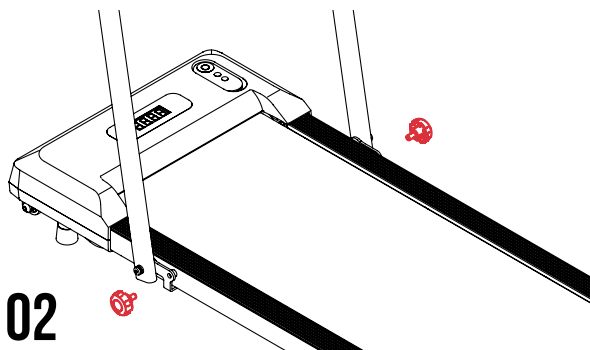
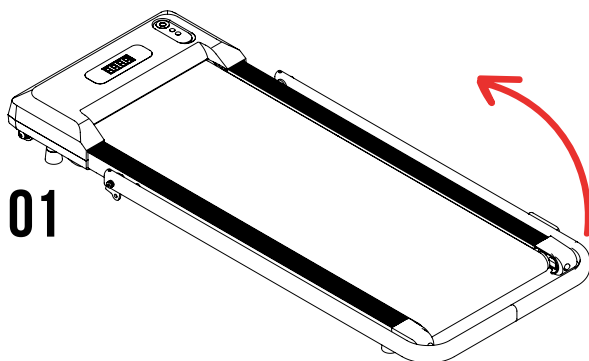

Pantalla

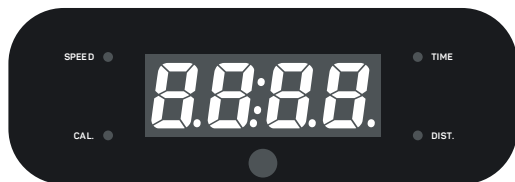

VELOCIDAD: muestra la velocidad actual (1,0 Km/h - 6,0 Km/h).

TIEMPO: muestra el tiempo de entrenamiento transcurrido en minutos y segundos.

DISTANCIA: Muestra la distancia acumulada durante el entrenamiento.

CALORÍAS: Muestra las calorías quemadas durante el entrenamiento.

FUNCIONAMIENTO

1. Conecta la cinta de correr a la alimentación y presiona el botón de encendido. Aparecerá 0.0 en la pantalla inicial.

2. En el modo standby, presiona la tecla de inicio/stop para iniciar o detener la cinta de correr.

3. Pulsa el botón P para seleccionar el modo de programas de entrenamiento preestablecido (P01 a P06) o M para seleccionar el modo manual.

4. En el modo manual, a través de la tecla de subir/bajar, la velocidad se puede configurar entre 1,0 km/h y 6,0 km/h. El tiempo de ejecución es secuencial y no se puede configurar. Se detendrá automáticamente después de 60 minutos. Cuando esté en funcionamiento, presione la tecla subir/bajar para ajustar la velocidad; 3 segundos después, regresarás a la pantalla inicial.

5. En el modo de programas, la velocidad funciona según los valores preestablecidos del programa. Cuando la velocidad cambie al final de cada período, sonará un pitido 3 segundos antes para avisar. También puedes ajustar la velocidad y la cinta cargará automáticamente la velocidad del siguiente segmento del programa preestablecido. El modo de programas dura 20 minutos y no se puede configurar.

6. Al iniciar el modo de funcionamiento, la cinta de correr pasará por una etapa de preparación de 3 segundos antes de comenzar a moverse. Una vez en funcionamiento, puedes usar la tecla MODE para cambiar la información que se muestra en la pantalla entre velocidad, tiempo, distancia y calorías. La pantalla cambiará automáticamente entre estas visualizaciones cada 5 segundos.

7. Presiona el botón PROG (PROGRAMA) para seleccionar el entrenamiento (P01 a P06). Usa los botones SPEED + o SPEED - para ajustar la configuración.

Mando a distancia

Pila CR2032

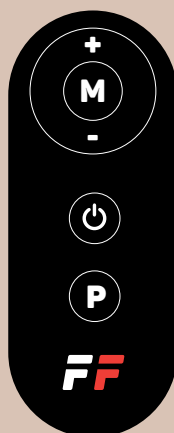

 Encender / apagar la máquina.

 Seleccionar los programas de entrenamiento preestablecido (P01-P06).

 Seleccionar el modo manual.

 Subir la velocidad.

 Bajar la velocidad.

SECCIÓN		1	2	3	4	5	6	7	8	9	10	11	12	13	14	15	16	17	18	19	20
P01	SPEED	10	20	30	40	40	40	30	20	10	20	30	40	40	40	30	20	10	20	30	20
P02	SPEED	20	20	30	30	40	40	50	50	40	40	30	30	20	20	30	30	40	40	30	30
P03	SPEED	10	20	30	40	50	40	30	20	30	40	50	40	30	20	30	40	50	40	30	20
P04	SPEED	10	20	30	20	30	40	30	40	50	50	40	30	40	30	20	30	20	10	20	30
P05	SPEED	20	20	30	40	30	20	30	30	40	50	40	30	30	20	30	40	50	40	30	20
P06	SPEED	10	20	20	30	20	30	30	40	30	40	40	50	40	30	30	40	50	50	40	30

MANTENIMIENTO

General

- Asegúrate de que has apagado el aparato y desconectado el enchufe antes del mantenimiento.
- No limpies con abrasivos o disolventes la cinta, esto puede dañar los acabados y su funcionalidad.
- Ten cuidado de que no entre humedad excesiva en el panel de la pantalla, ya que puede dañarla.
- Mantén el equipo, especialmente la consola de la pantalla, fuera de la luz solar directa
- Para limpiar alrededor del enchufe y del panel de control utiliza un paño suave y seco, nunca utilices paños mojados.
- No utilices la cinta de correr en entornos mojados o polvorientos, se pueden producir fugas o fallos mecánicos.
- Utiliza este producto en una superficie plana.

Mantenimiento diario

Limpiar regularmente para eliminar el polvo y el sudor para proteger los componentes. Debes limpiar ambos lados de la parte expuesta de la cinta para evitar que se queden residuos. Utiliza un paño húmedo con jabón para limpiar la cinta. No utilices un limpiador. Seca el sudor del pasamanos y la cinta tras utilizarla.

Uso del lubricante

La plataforma y la cinta de correr han sido lubricadas en fábrica con un lubricante antiestático, pero podemos volver a lubricarla. Sugerencia:

- Uso - 3 horas a la semana-----lubrica cada 6 meses.
- Uso 4-7 horas a la semana-----lubrica cada 3 meses.
- Uso + 8 horas a la semana-----lubrica 1 vez al mes.

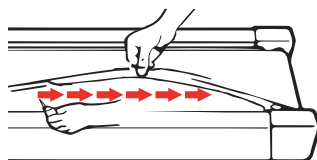

Ajusta de la desviación de la cinta

Después de un uso continuado, puedes ajustar si notas una desviación de la dirección. Para ello, ajusta los pernos situados en la parte delantera de la base con la llave Allen:

¡ATENCIÓN! La cinta no debería estar demasiado ajustada, ya que esto puede causar ruido y daños en el motor.

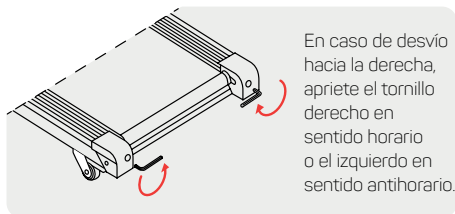
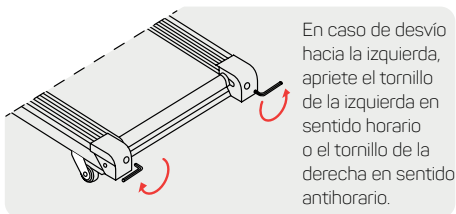

Ajusta de la correa de transmisión

Si la correa de transmisión se afloja, tienes que usar la llave en sentido horario para girar el perno hasta que la correa ya no patine. **¡ATENCIÓN!** Limpia frecuentemente los objetos o polvo que puedan caer en la correa.

Disposición correcta del dispositivo de encendido

No toques el enchufe de alimentación ni lo desconectes con las manos mojadas. Cuando tires del enchufe, sujételo por la parte de plástico, no directamente del cable. No coloques peso excesivo encima del cable. No enrolles el cable alrededor de la máquina para evitar dañarlo. Si el enchufe, el cable o la conexión están flojos, no utilice el aparato.

ANEXO

Localización / resolución de problemas

PROBLEMA	CAUSA	SOLUCIÓN
El equipo no se enciende	A. El equipo no está enchufado. B. La correa de seguridad no está en su lugar.	A. Conecte la unidad a la red eléctrica. B. Coloque la correa de seguridad en la ubicación correcta.
La cinta patina	La cinta está floja.	Ajusta la tensión de la cinta.
La cinta oscila cuando se pisa	A. No está suficientemente lubricada. B. Está demasiado apretada.	A. Lubrica la cinta de correr. B. Ajusta la tensión de la cinta
La cinta no está centrada	La tensión de la cinta de correr está mal puesta en la rueda posterior.	Ajusta el alineamiento de la cinta.
La pantalla muestra: E00 o E07	El sensor de seguridad no está en su lugar.	Posiciona el sensor de seguridad en el sitio correcto de la consola.
La pantalla muestra: E01 o E13	Se ha detectado un problema de comunicación entre el disco de la unidad y la consola.	Comprueba las conexiones entre la consola y la unidad de disco. Si los conectores o cableado están dañados, reemplázcelos.
La pantalla muestra: E02 o E06 o E10	Se ha detectado un problema en la unidad del disco/motor	Comprueba que la red eléctrica es según las especificaciones. Comprueba la unidad del disco y las conexiones del motor, si están dañados, reemplázcelos.
La pantalla muestra: E03	Se ha detectado un problema con el sensor de velocidad.	Comprueba todas las conexiones, si el motor o la unidad de control están dañados, reemplázcelos.
La pantalla muestra: E04	Cinta inclinada, problema de motor detectado.	Comprueba todas las conexiones, si el motor o la unidad de control están dañados, reemplázcelos.
La pantalla muestra: E05	Se ha disparado la protección eléctrica.	Comprueba que la red eléctrica es según las especificaciones. Asegúrate que la cinta de correr no esté enganchada a causa de alguna obstrucción. Comprueba todas las conexiones. Comprueba el motor o el control de fallos de cortocircuitos (generalmente indicado por un olor a quemado) y reemplace las piezas necesarias.
La pantalla muestra: E08	Se ha detectado un problema en la unidad de control.	Comprueba todas las conexiones, si la unidad de control está dañada, reemplázcela.
La pantalla muestra: E09	Se ha detectado un problema de estabilidad.	Asegúrate que la máquina está correctamente desplegada y en una superficie plana y nivelada. Comprueba si hay algún fallo de motor, si la unidad de control está dañada, reemplázcela.
La pantalla muestra: E11 o E14	Se ha disparado la protección del suministro eléctrico.	Comprueba que la red eléctrica sea según las especificaciones. Comprueba todas las conexiones. Comprueba si hay algún fallo de motor o del control de la unidad (a menudo indicado por un olor a quemado) y reemplace las piezas según sea necesario.
El equipo es inestable	La superficie no es plana.	Sitúa la máquina en una superficie plana. De ser aplicable, rota las patas de debajo de la parte frontal de la máquina para moverla arriba o abajo según sea necesario para estabilizarla.

ELIMINACIÓN Y RECICLAJE

Los productos desgastados son potencialmente reciclables y no deben desecharse en la basura habitual. Ayúdanos a proteger el medio ambiente y a preservar los recursos naturales. Deshazte del aparato de manera ecológica. No lo tires con la basura doméstica. Sus componentes de plástico y de metal se pueden separar y reciclar. Lleva este aparato a un centro de reciclado homologado (punto verde). Los materiales utilizados en el embalaje de la máquina son reciclables: por favor, tíralos en el contenedor adecuado.

GARANTÍA

Este producto tiene una garantía de 3 años a partir de la fecha de compra. La garantía cubre las averías y el mal funcionamiento de los componentes no considerados como consumibles*, siempre y cuando sea utilizado de acuerdo a los usos indicados y según las instrucciones del manual. Para hacer valer la garantía, es necesario el comprobante de compra (ticket o factura) y el producto debe estar completo y con todos sus accesorios.

La cláusula de garantía no cubre el deterioro producido por el desgaste, la falta de mantenimiento, negligencia, mal montaje o un uso inapropiado (golpes, no respeto de los consejos para la alimentación eléctrica, almacenamiento, condiciones de uso...). También se excluyen de la garantía las consecuencias debidas al empleo de accesorios o de piezas de recambio no originales o no adecuadas al montaje o modificación del aparato.

**para más información sobre los componentes con garantía, visitar la web www.fitfiu-fitness.com*

DECLARACIÓN DE CONFORMIDAD

Nosotros, BESELF BRANDS S.L., propietaria de la marca FITFIU Fitness, con sede en c/Blanquers, 7-8 43800 - Valls, SPAIN, declaramos que la cinta de correr MC-70, a partir del número de serie del año 2017 en adelante, es conforme con los requerimientos de las Directivas del Parlamento Europeo y del Consejo aplicables:

- Directiva 2014/35/UE del Parlamento Europeo y del Consejo, de 26 de febrero de 2014, sobre la armonización de las legislaciones de los Estados miembros en materia de compatibilidad electromagnética (refundición).

EN 60335-1: 2012 + A11: 2014 + A13: 2017 + A1:2019 + A14: 2019 + A2: 2019
EN 62233: 2008

IEC 60335-1:2010/COR1:2010/COR2:2010
/AMD1:2013/COR1:2014/AMD2:2016/COR1:2016

El producto entregado coincide con el ejemplar que fue sometido al examen CE de tipo.

Valls, 25 de junio del 2021,

Mireia Calvet, CEO (Representante autorizado y responsable de la documentación técnica).

 Beself
Brands

FITFIU
FITNESS

INDEX

PRECAUTIONS FOR USE	12
PRODUCT DESCRIPTION	13
Technical features	
Box content	
ASSEMBLY	15
Step by step	
Display	
OPERATION	16
Remote control	
Programs	
MAINTENANCE	17
General	
Daily maintenance	
Lubricant use	
Belt deflection adjustment	
Adjustment of the transmission belt	
Correct arrangement of the ignition device	
ANNEX	18
Troubleshooting / Problem solving	
DISPOSAL AND RECYCLING	19
GUARANTEE	19
DECLARATION OF CONFORMITY	19

HELLO!

Thank you for trusting FITFIU Fitness!

Whether you are just starting out in the world of fitness, you are an amateur athlete or you already have a background in the world of sport... FITFIU will be your ally in getting in shape! Doing physical exercise offers multiple benefits and the possibility of doing it at home will make it more accessible to be able to train constantly.

This product has been designed for cardiovascular training at home. Depending on your needs, you can run or walk, adapting the speed of the treadmill to vary the intensity. You will be able to see your physical performance information in real time on the treadmill's LCD screen.

We hope you enjoy your FITFIU Fitness experience to the fullest!

PRECAUTIONS FOR USE

Before using this tape we recommend that you carefully read all the precautions for use as well as the instructions in this manual. Please note that many of the questions you may have regarding this product can be answered here. Keep this document for future reference. Before starting any exercise programme, consult your doctor to check your state of health, especially in the case of people over 35 years of age and those who have had previous health problems.

- This appliance is not intended for use by persons (including children) with reduced physical, sensory or mental capabilities or lack of experience and knowledge, unless they have been given supervision or instruction by a person responsible for their safety.
- This appliance is intended for domestic use.
- The appliance may only be used by one person at a time. The maximum user weight is indicated in the "Technical specifications" section.
- Wear appropriate clothing and footwear for exercise. Do not wear loose-fitting clothing that could get caught in any part of the product.
- Be sure to warm up before physical activity to avoid muscle injuries. Once you have finished exercising, you should also perform a relaxation routine.
- The device should be placed on a stable, flat, horizontal surface. Do not place it in damp or wet places.
- Do not use the product outdoors.
- Keep feet and hands away from moving parts.
- Do not carry out any adjustments or maintenance that are not specified in this manual. If you have any problems with the appliance, contact our technical service.
- Replace all worn or defective parts immediately.
- Do not use accessories not recommended by the manufacturer.
- Never place your hands or feet under the treadmill.
- At the end of the exercise, wait for the treadmill to come to a complete stop before getting off.
- At the end of the exercise, remove the safety key from the console and store it in a place out of the reach of children.
- Always stop the machine with the main switch.
- It is the owner's responsibility to ensure that all users of the product are informed of the precautions for use.

ATTENTION: Recommended use at 30 minute intervals.

NOTE: In the event of incorrect use, FITFIU Fitness declines all responsibility for damage to property and personal injury.

MC-70

PRODUCT DESCRIPTION

Technical features



max. user
110kg



max power
735 W



max. voltage
220 - 240V



connection
no



frequency
10h / week



max speed
10km/h

PRODUCT DESCRIPTION

Box content

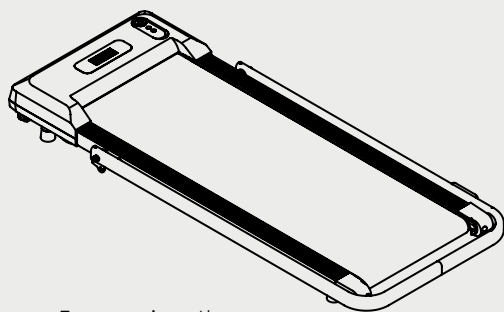

Estructura base / base structure



Aceite silicona /
silicone oil



instrucciones /
instructions

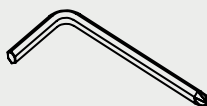

Llave / key 6mm



Llave / wrench

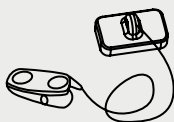

Sistema de seguridad /
Security system



Soporte tableta / Ipad
Holder



Tuerca de bloqueo /
Lock nut

ASSEMBLY

Step by step

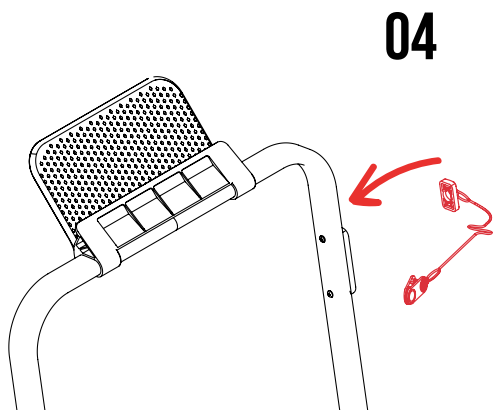
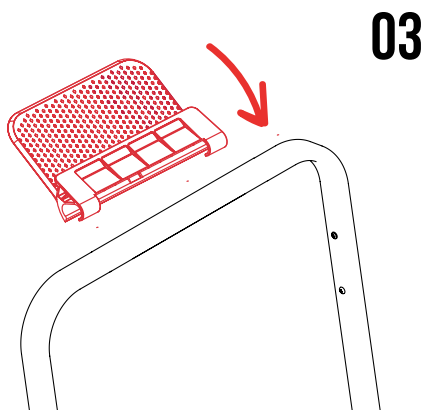
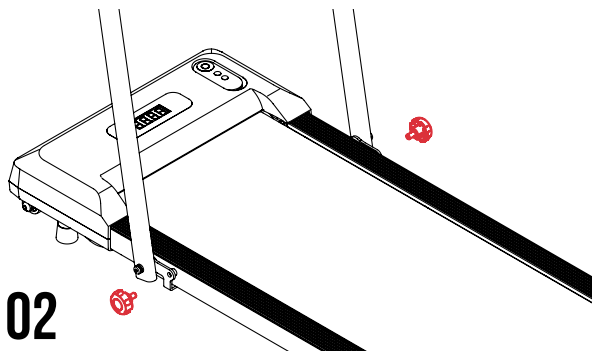
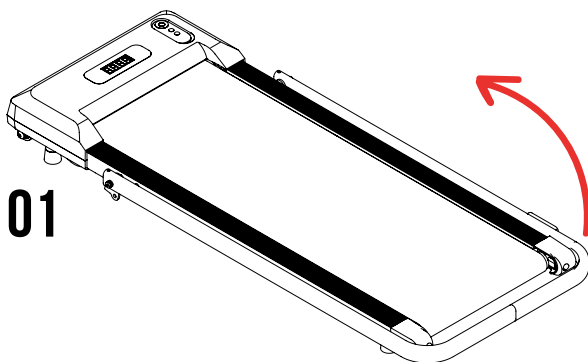

Display

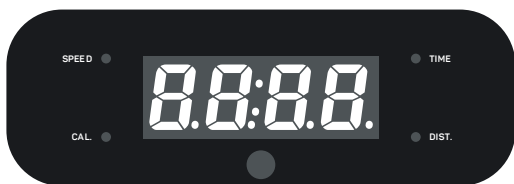

- SPEED:** shows the current speed (1.0 Km/h - 6.0 Km/h).
TIME: Shows the elapsed training time in minutes and seconds.
DISTANCE: Shows the distance accumulated during the training.
CALORIES: Shows calories burned during training.





OPERATION

1. Connect the treadmill to power and press the power button. 0.0 will appear on the initial screen.
2. In standby mode, press the start/stop key to start or stop the treadmill.
3. Press the P button to select the preset training programs mode (P01 to P06) or M to select the manual mode.
4. In manual mode, through the up/down key, the speed can be set between 1.0 km/h and 6.0 km/h. The execution time is sequential and cannot be configured. It will stop automatically after 60 minutes. When working, press the up/down key to adjust the speed; 3 seconds later, you will return to the home screen.
5. In program mode, the speed works according to the program preset values. When the speed changes at the end of each period, a beep will sound 3 seconds before to warn. You can also adjust the speed and the treadmill will automatically load the speed of the next segment of the preset program. Program mode lasts 20 minutes and cannot be configured.
6. Upon starting the running mode, the treadmill will go through a 3 second preparation stage before starting to move. Once running, you can use the MODE key to change the information displayed on the screen between speed, time, distance and calories. The screen will automatically switch between these displays every 5 seconds.
7. Press the PROG button to select the workout (P01 to P06). Use the SPEED + or SPEED - buttons to adjust the settings.

Remote control

Battery CR2032



-  To turn the machine on/off.
-  To select preset training programs (P01-P06).
-  Select manual mode.
-  Increase the speed.
-  Lower the speed.

SECTION		1	2	3	4	5	6	7	8	9	10	11	12	13	14	15	16	17	18	19	20
P01	SPEED	10	20	30	40	40	40	30	20	10	20	30	40	40	40	30	20	10	20	30	20
P02	SPEED	20	20	30	30	40	40	50	50	40	40	30	30	20	20	30	30	40	40	30	30
P03	SPEED	10	20	30	40	50	40	30	20	30	40	50	40	30	20	30	40	50	40	30	20
P04	SPEED	10	20	30	20	30	40	30	40	50	50	40	30	40	30	20	30	20	10	20	30
P05	SPEED	20	20	30	40	30	20	30	30	40	50	40	30	30	20	30	40	50	40	30	20
P06	SPEED	10	20	20	30	20	30	30	40	30	40	40	50	40	30	30	40	50	50	40	30

MAINTENANCE

General

- Make sure that you have switched off the device and disconnected the power plug before maintenance.
- Do not use abrasives or solvents to clean the tape, as this may damage the finish and functionality.
- Take care that excessive moisture does not enter the display panel as this may damage it.
- Keep the equipment, especially the display console, out of direct sunlight.
- To clean around the plug and control panel use a soft dry cloth, never use a wet cloth.
- Do not use the treadmill in a wet or dusty environment as this may cause leakage or mechanical failure.
- Use this product on a flat surface.

Daily maintenance

Clean regularly to remove dust and sweat to protect the components. You should clean both sides of the exposed part of the belt to avoid residue. Use a damp cloth with soap to clean the ribbon. Do not use a cleaner. Wipe the sweat off the handrail and the strap after use.

Lubricant use

The platform and treadmill have been lubricated at the factory with an anti-static lubricant, but we can re-lubricate it. Suggestion:

- Use of - 3 hours per week-----lubricate every 6 months.
- Use 4-7 hours per week-----lubricate every 3 months.
- Use of + 8 hours per week-----lubricate once a month.

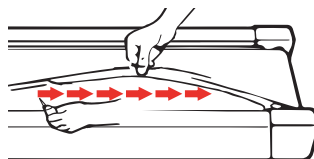

Belt deflection adjustment

To improve the use of the belt, you can adjust it if you notice a deviation of the direction after continuous use. To do this, adjust the bolts at the front of the base with the Allen key provided as shown in the picture below.

WARNING! The belt should not be too tight as this can cause noise and possible damage to the engine.

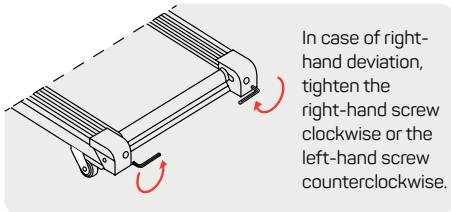
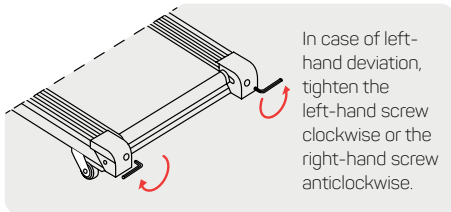

Adjustment of the transmission belt

If the drive belt becomes loose, use the spanner clockwise to turn the bolt until the belt no longer slips. **WARNING!** Frequently clean any objects or dust that may fall into the strap.

Correct arrangement of the ignition device

Do not touch the power plug or disconnect it with wet hands. When pulling on the plug, hold the plug by the plastic part, not directly on the cord. Do not place excessive weight on the cord. Do not wrap the cord around the machine to avoid damaging it. If the plug, cable or connection is loose, do not use the appliance.

ANNEX

Troubleshooting / Problem solving

PROBLEM	CAUSE	SOLUTION
The equipment does not switch on	A. The equipment is not plugged in. B. The safety strap is not in place.	A. Connect the unit to the mains. B. Place the safety strap in the correct location.
The tape skates	The tape is loose.	Adjust the belt tension.
Treadmill oscillates when stepped on	A. Not sufficiently lubricated. B. It is too tight.	A. Lubricate the running board. B. Adjust the belt tension
Tape is not centred	The tension of the treadmill is incorrectly set on the rear wheel.	Adjust the belt alignment.
Display shows: E00 or E07	The safety sensor is not in place.	Position the safety sensor in the correct place on the console.
Display shows: E01 or E13	A communication problem has been detected between the drive disk and the console.	Check the connections between the console and the disk drive. If the connectors or wiring are damaged, replace them.
Display shows: E02 or E06 or E10	A problem has been detected in the disk drive/engine.	Check that the mains supply is according to specifications. Check the drive unit and motor connections, if damaged, replace them.
The display shows: E03	A problem has been detected with the speed sensor.	Check all connections, if the motor or control unit is damaged, replace it.
The display shows: E04	Tilted belt, motor problem detected.	Check all connections, if the motor or control unit is damaged, replace it.
The display shows: E05	The electrical protection has tripped.	Check that the mains power supply is in accordance with the specifications. Make sure the treadmill is not snagged or unable to rotate because of an obstruction. Check all connections. Check the motor or control for short-circuit faults (usually indicated by a burning smell) and replace parts as necessary.
The display shows: E08	A problem has been detected in the control unit.	Check all connections, if the control unit is damaged, replace it.
The display shows: E09	A stability problem has been detected.	Ensure that the machine is properly unfolded and placed on a flat and level surface. Check all connections, if the control unit is damaged, replace it.
The display shows: E11 or E14	The power supply protection has tripped.	Ensure that the machine is properly unfolded and placed on a flat and level surface. Check all connections, if the control unit is damaged, replace it.
The equipment is unstable	The surface is not flat.	Place the machine on a flat surface. If applicable, rotate the legs underneath the front of the machine to move it up or down as necessary to make the equipment stable.

DISPOSAL AND RECYCLING

Los productos desgastados son potencialmente reciclables y no deben desecharse en la basura habitual. Ayúdanos a proteger el medio ambiente y a preservar los recursos naturales. Deshazte del aparato de manera ecológica. No lo tires con la basura doméstica. Sus componentes de plástico y de metal se pueden separar y reciclar. Lleva este aparato a un centro de reciclado homologado (punto verde). Los materiales utilizados en el embalaje de la máquina son reciclables: por favor, tíralos en el contenedor adecuado.

GUARANTEE

This product is guaranteed for 3 years from the date of purchase. The warranty covers breakdowns and malfunctions of components not considered as consumables, provided that it is used in accordance with its intended use and according to the instructions in the manual. In order to claim under the warranty, proof of purchase (receipt or invoice) is required and the product must be complete and with all its accessories.*

The warranty clause does not cover deterioration caused by wear and tear, lack of maintenance, negligence, incorrect assembly or improper use (knocks, non-compliance with power supply advice, storage, conditions of use, etc.). The consequences of the use of accessories or spare parts which are not original or not suitable for the assembly or modification of the appliance are also excluded from the guarantee.

*for more information on the components covered by the warranty, visit the website www.fitfiu-fitness.com

DECLARATION OF CONFORMITY

We, BESELF BRANDS S.L., owner of the BRANDS FITFIU Fitness, with registered office at c/Blanquers, 7-8 43800 - Valls, SPAIN, declare that the MC-70 treadmill, from serial number 2017 onwards, is in conformity with the requirements of the applicable European Parliament and Council Directives:

- Directive 2014/35/EU of the European Parliament and of the Council of 26 February 2014 on the harmonisation of the laws of the Member States relating to electromagnetic compatibility (recast).

EN 60335-1: 2012 + A11: 2014 + A13: 2017 + A1:2019 + A14: 2019 + A2: 2019
EN 62233: 2008

IEC 60335-1:2010/COR1:2010/COR2:2010
/AMD1:2013/COR1:2014/AMD2:2016/COR1:2016

The delivered product corresponds to the EC type-examination specimen.

Valls, 25 June 2021,

Mireia Calvet, CEO (Authorised representative and responsible for technical documentation).

INDEX

PRÉCAUTIONS D'UTILISATION	21
DESCRIPTION DU PRODUIT	22
Caractéristiques techniques	
Contenu de la boîte	
ASSEMBLAGE	24
Pas à pas	
Écran	
FONCTIONNEMENT	25
Télécommande	
Programmes	
MAINTENANCE	26
Général	
Entretien quotidien	
Utilisation de lubrifiants	
Réglage de la déviation de la courroie	
Regolazione della cinghia di trasmissione	
Disposition correcte du dispositif d'allumage	
ANNEXE	27
Localisation / résolution des problèmes	
ÉLIMINATION ET RECYCLAGE	28
GARANTIE	28
DÉCLARATION DE CONFORMITÉ	28

BONJOUR !

Merci de faire confiance à FITIU Fitness !

Que vous débutez dans le monde du fitness, que vous soyez un athlète amateur ou que vous ayez déjà une expérience dans le monde du sport... FITIU sera votre allié pour vous mettre en forme ! Faire de l'exercice physique offre de multiples avantages et la possibilité de le faire à la maison rendra plus accessible la possibilité de s'entraîner de manière constante.

Ce produit a été conçu pour l'entraînement cardiovasculaire à domicile. En fonction de vos besoins, vous pouvez courir ou marcher, en adaptant la vitesse du tapis de course pour varier l'intensité. Vous pourrez voir les informations relatives à vos performances physiques en temps réel sur l'écran LCD du tapis de course.

Nous espérons que vous profiterez pleinement de votre expérience FITIU Fitness !

PRÉCAUTIONS D'UTILISATION

Avant d'utiliser cette bande, nous vous recommandons de lire attentivement toutes les précautions d'emploi ainsi que les instructions de ce manuel. Veuillez noter que la plupart des questions que vous pouvez avoir concernant ce produit peuvent être répondues ici. Conservez ce document pour toute référence ultérieure. Avant de commencer un programme d'exercices, consultez votre médecin pour vérifier votre état de santé, en particulier dans le cas des personnes âgées de plus de 35 ans et de celles qui ont déjà eu des problèmes de santé.

- Cet appareil n'est pas destiné à être utilisé par des personnes (y compris des enfants) dont les capacités physiques, sensorielles ou mentales sont réduites ou qui manquent d'expérience et de connaissances, à moins qu'elles n'aient été supervisées ou instruites par une personne responsable de leur sécurité.
- Cet appareil est destiné à un usage domestique.
- L'appareil ne peut être utilisé que par une seule personne à la fois. Le poids maximal de l'utilisateur est indiqué dans la section "Caractéristiques techniques".
- Portez des vêtements et des chaussures adaptés à l'exercice. Ne portez pas de vêtements amples qui pourraient se coincer dans une partie quelconque du produit.
- Veillez à vous échauffer avant toute activité physique pour éviter les blessures musculaires. Une fois que vous avez fini de faire de l'exercice, vous devez également effectuer une routine de relaxation.
- L'appareil doit être placé sur une surface stable, plane et horizontale. Ne le placez pas dans des endroits humides ou mouillés.
- N'utilisez pas le produit à l'extérieur.
- Gardez les pieds et les mains éloignés des pièces mobiles.
- N'effectuez aucun réglage ou entretien qui ne soit pas spécifié dans ce manuel. Si vous avez des problèmes avec l'appareil, contactez notre service technique.
- Remplacez immédiatement toutes les pièces usées ou défectueuses.
- N'utilisez pas d'accessoires non recommandés par le fabricant.
- Ne placez jamais vos mains ou vos pieds sous le tapis de course.
- À la fin de l'exercice, attendez que le tapis roulant s'arrête complètement avant de descendre.
- Arrêtez toujours la machine avec l'interrupteur principal.
- Il est de la responsabilité du propriétaire de s'assurer que tous les utilisateurs du produit sont informés des précautions d'emploi.

ATTENTION : Utilisation recommandée à intervalles de 30 minutes.

NOTE : En cas d'utilisation incorrecte, FITIU Fitness décline toute responsabilité en cas de dommages matériels et corporels.

MC-70

DESCRIPTION DU PRODUIT

Caractéristiques techniques



max utilisateur
110kg



puissance
735 W



tension maximum
220 - 240V



connexion
no



fréquence
10h / week



vitesse maximum
10km/h

DESCRIPTION DU PRODUIT

Contenu de la boîte

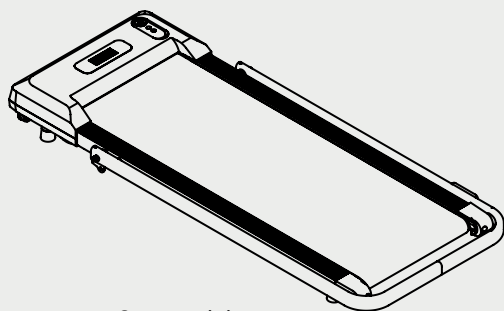

Structure de base



Huile de silicone



Mode d'emploi



Clé de 6 mm



clé anglaise

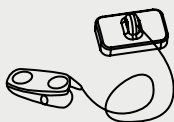

Système de sécurité



Support pour tablette /
Support pour Ipad



Contre-écrou

ASSEMBLAGE

Pas à pas

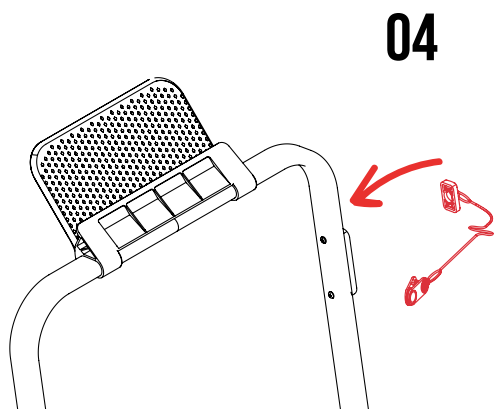
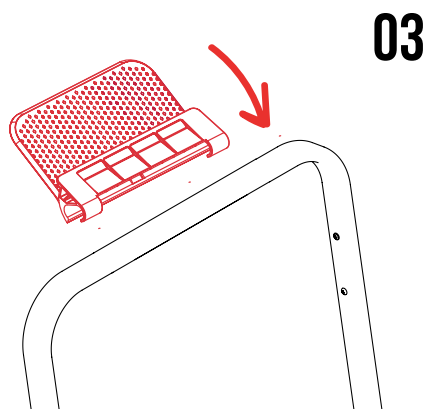
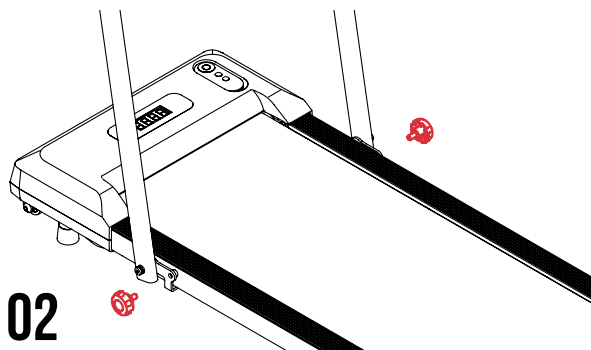
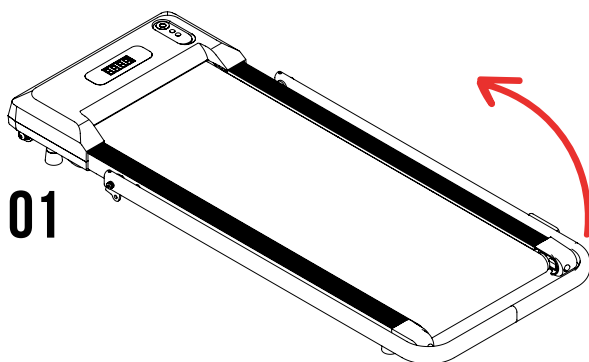

Écran

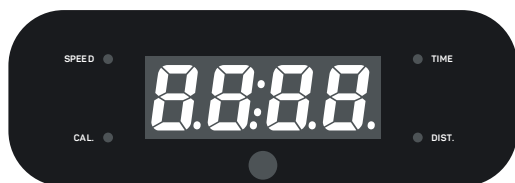

VITESSE : affiche la vitesse actuelle (1,0 Km/h - 6,0 Km/h).

TEMPS : affiche le temps d'entraînement écoulé en minutes et secondes.

DISTANCE : Affiche la distance accumulée pendant l'entraînement.

CALORIES : affiche les calories brûlées pendant l'entraînement.

FUNCTIONNEMENT

1. Connectez le tapis roulant à l'alimentation et appuyez sur le bouton d'alimentation. 0.0 apparaîtra sur l'écran initial.

2. En mode veille, appuyez sur la touche start/stop pour démarrer ou arrêter le tapis roulant.

3. Appuyez sur le bouton P pour sélectionner le mode des programmes d'entraînement prédéfinis (P01 à P06) ou M pour sélectionner le mode manuel.

4. En mode manuel, grâce à la touche haut/bas, la vitesse peut être réglée entre 1,0 km/h et 6,0 km/h. Le temps d'exécution est séquentiel et ne peut pas être configuré. Il s'arrêtera automatiquement après 60 minutes. Lorsque vous travaillez, appuyez sur la touche haut/bas pour régler la vitesse ; 3 secondes plus tard, vous reviendrez à l'écran d'accueil.

5. En mode programme, la vitesse fonctionne selon les valeurs prédéfinies du programme. Lorsque la vitesse change à la fin de chaque période, un bip retentira 3 secondes avant pour avertir. Vous pouvez également régler la vitesse et le tapis roulant chargera automatiquement la vitesse du segment suivant du programme prédéfini. Le mode programme dure 20 minutes et ne peut pas être configuré.

6. Au démarrage du mode course, le tapis roulant passera par une étape de préparation de 3 secondes avant de commencer à bouger. Une fois en cours d'exécution, vous pouvez utiliser la touche MODE pour modifier les informations affichées à l'écran entre vitesse, temps, distance et calories. L'écran basculera automatiquement entre ces affichages toutes les 5 secondes.

7. Appuyez sur le bouton PROG pour sélectionner l'entraînement (P01 à P06). Utilisez les boutons SPEED + ou SPEED - pour Ajuster les paramètres.

Télécommande

Pile CR2032

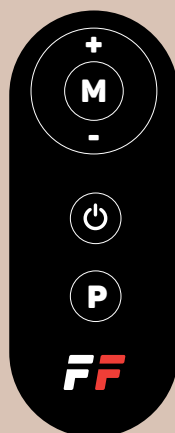

 Allumer/éteindre la machine.

 Sélectionner des programmes d'entraînement prédéfinis (P01-P06).

 Sélectionner mode manuel

 Augmenter vitesse.

 Réduire vitesse.

SECCIÓN		1	2	3	4	5	6	7	8	9	10	11	12	13	14	15	16	17	18	19	20
P01	SPEED	10	20	30	40	40	40	30	20	10	20	30	40	40	40	30	20	10	20	30	20
P02	SPEED	20	20	30	30	40	40	50	50	40	40	30	30	20	20	30	30	40	40	30	30
P03	SPEED	10	20	30	40	50	40	30	20	30	40	50	40	30	20	30	40	50	40	30	20
P04	SPEED	10	20	30	20	30	40	30	40	50	50	40	30	40	30	20	30	20	10	20	30
P05	SPEED	20	20	30	40	30	20	30	30	40	50	40	30	30	20	30	40	50	40	30	20
P06	SPEED	10	20	20	30	20	30	30	40	30	40	40	50	40	30	30	40	50	50	40	30

MAINTENANCE

Général

- Assurez-vous d'avoir éteint l'appareil et débranché la fiche d'alimentation avant de procéder à l'entretien.
- N'utilisez pas de produits abrasifs ou solvants pour nettoyer, car cela pourrait endommager la finition et la fonctionnalité.
- Veillez à ne pas laisser une humidité excessive pénétrer dans le panneau d'affichage, car cela pourrait l'endommager.
- Gardez l'équipement, en particulier la console d'affichage, à l'abri de la lumière directe du soleil.
- Pour nettoyer autour de la prise et du panneau de commande, utilisez un chiffon doux et sec, jamais un chiffon humide.
- N'utilisez pas le tapis de course dans un environnement humide ou poussiéreux.
- Utilisez ce produit sur une surface plane.

Entretien quotidien

Nettoyez régulièrement pour éliminer la poussière et la sueur afin de protéger les composants. Vous devez nettoyer les deux côtés de la partie exposée de la courroie pour éviter les résidus. Utilisez un chiffon humide avec du savon pour nettoyer le ruban. N'utilisez pas de nettoyeur. Essuyez la sueur sur la main courante et la sangle après utilisation.

Utilisation de lubrifiants

La plate-forme et le tapis roulant ont été lubrifiés en usine avec un lubrifiant antistatique, mais peuvent être re-lubrifiés. Suggestion:

- Utilisation de - 3 heures par semaine----- lubrifier tous les 6 mois.
- Utilisation 4-7 heures par semaine----- lubrifier tous les 3 mois.
- Utilisation + 8 heures par semaine-----lubrifier une fois par mois.

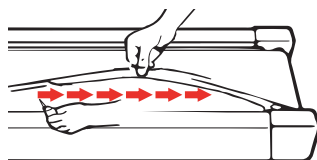

Réglage de la déviation de la courroie

Per migliorare l'uso del nastro, è possibile regolarlo se si nota una deviazione della direzione dopo un uso continuo. A tal fine, regolare i bulloni sulla parte anteriore della base con la chiave a brugola:

ATTENZIONE! La cinghia non deve essere troppo tesa per non causare rumori e possibili danni al motore.

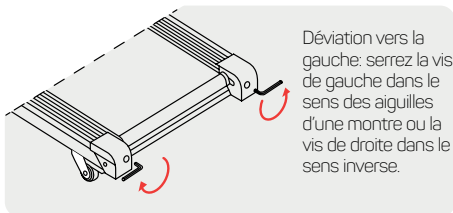

Déviations vers la gauche: serrez la vis de gauche dans le sens des aiguilles d'une montre ou la vis de droite dans le sens inverse.

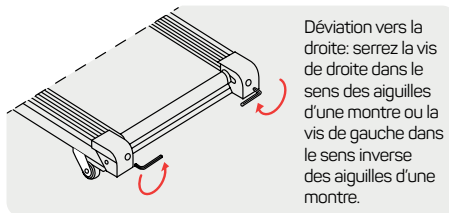

Déviations vers la droite: serrez la vis de droite dans le sens des aiguilles d'une montre ou la vis de gauche dans le sens inverse des aiguilles d'une montre.

Regolazione della cinghia di trasmissione

Pour améliorer la convivialité de la ceinture, vous pouvez l'ajuster si vous remarquez une déviation de la direction après une utilisation continue. Pour ce faire, serrez les boulons à l'avant de la base avec la clé Allen. **ATTENTION !** Nettoyez fréquemment les objets ou la poussière qui pourraient tomber dans la sangle.

Disposition correcte du dispositif d'allumage

Ne touchez pas la fiche d'alimentation et ne la débranchez pas avec des mains mouillées. Lorsque vous tirez sur la fiche, tenez-la par la partie en plastique et non directement sur le cordon. Ne pas placer de poids sur le cordon. Ne pas enrouler le cordon autour de l'appareil. Si la fiche, le câble ou la connexion est lâche, n'utilisez pas l'appareil.

ANNEXE

Localisation / résolution des problèmes

PROBLÈME	CAUSE	SOLUTION
L'appareil ne s'allume pas	A. L'appareil n'est pas branché. B. La sangle de sécurité n'est pas en place.	A. Branchez l'appareil sur le secteur. B. Placez la sangle de sécurité à l'endroit approprié.
La bande patine	Le ruban adhésif est détaché.	Réglez la tension de la courroie.
Le tapis roulant oscille lorsqu'on marche dessus.	A. Pas suffisamment lubrifié. B. C'est trop serré.	A. Lubrifiez le marchepied. B. Régler la tension de la courroie
La bande n'est pas centrée	La tension du tapis de course est mal réglée sur la roue arrière.	Réglez l'alignement de la courroie.
L'affichage indique : E00 ou E07	Le capteur de sécurité n'est pas en place.	Placez le capteur de sécurité au bon endroit sur la console.
L'affichage indique : E01 ou E13	Problème de communication détecté entre le disque dur et la console.	Vérifiez les connexions entre la console et le lecteur de disque. Si les connecteurs ou le câblage sont endommagés, remplacez-les.
L'affichage indique : E02 ou E06 ou E10	Un problème a été détecté dans le lecteur de disque/moteur.	Vérifiez que l'alimentation secteur est conforme aux spécifications. Vérifiez les connexions de l'unité d'entraînement et du moteur, si elles sont endommagées, remplacez-les.
L'écran affiche : E03	Un problème a été détecté avec le capteur de vitesse.	Vérifiez toutes les connexions, si le moteur ou l'unité de commande sont endommagés, remplacez-les.
L'écran affiche : E04	Courroie inclinée, problème de moteur détecté.	Vérifiez toutes les connexions, si le moteur ou l'unité de commande sont endommagés, remplacez-les.
L'écran affiche : E05	La protection électrique s'est déclenchée.	Vérifiez que l'alimentation secteur est conforme aux spécifications. Assurez-vous que le tapis roulant n'est pas accroché ou incapable de tourner à cause d'une obstruction. Vérifiez toutes les connexions. Vérifiez que le moteur ou la commande ne présentent pas de défauts de court-circuit (généralement indiqués par une odeur de brûlé) et remplacez les pièces si nécessaire.
L'écran affiche : E08	Un problème a été détecté dans l'unité de contrôle.	Vérifiez toutes les connexions, si l'unité de commande est endommagée, remplacez-la.
L'écran affiche : E09	Un problème de stabilité a été détecté.	Assurez-vous que la machine est correctement dépliée et placée sur une surface plane et horizontale. Vérifiez toutes les connexions, si l'unité de commande est endommagée, remplacez-la.
L'affichage indique : E11 ou E14	La protection de l'alimentation électrique s'est déclenchée.	Vérifiez que l'alimentation secteur est conforme aux spécifications. Vérifiez toutes les connexions. Vérifiez l'absence de tout défaut du moteur ou de la commande de l'unité (souvent indiqué par une odeur de brûlé) et remplacez les pièces si nécessaire.
L'équipement est instable	La surface n'est pas plate.	Placez la machine sur une surface plane. Le cas échéant, faites pivoter les pieds sous l'avant de la machine pour la déplacer vers le haut ou vers le bas si nécessaire pour rendre l'équipement stable.

ÉLIMINATION ET RECYCLAGE

Les produits usés sont potentiellement recyclables et ne doivent pas être jetés dans la poubelle ordinaire. Aidez-nous à protéger l'environnement et à préserver les ressources naturelles. Mettez l'appareil au rebut en respectant l'environnement. Ne le jetez pas avec les ordures ménagères. Ses composants en plastique et en métal peuvent être séparés et recyclés. Apportez cet appareil à un centre de recyclage agréé (Point vert). Les matériaux utilisés dans l'emballage de la machine sont recyclables : veuillez les jeter dans le conteneur approprié.

GARANTIE

Ce produit est garanti pendant 3 ans à compter de la date d'achat. La garantie couvre les pannes et dysfonctionnements des composants qui ne sont pas considérés comme des consommables*, à condition qu'il soit utilisé conformément à l'usage prévu et selon les instructions du manuel. Pour bénéficier de la garantie, une preuve d'achat (reçu ou facture) est requise et le produit doit être complet et accompagné de tous ses accessoires.

La clause de garantie ne couvre pas les détériorations dues à l'usure, au manque d'entretien, à la négligence, à un montage incorrect ou à une utilisation non conforme (coups, non-respect des conseils d'alimentation, stockage, conditions d'utilisation, etc.) Sont également exclues de la garantie les conséquences de l'utilisation d'accessoires ou de pièces détachées qui ne sont pas d'origine ou qui ne conviennent pas au montage ou à la modification de l'appareil.

*Pour plus d'informations sur les composants garantis, veuillez consulter le site www.fitfiu-fitness.com

DÉCLARATION DE CONFORMITÉ

Nous, BESELF BRANDS S.L., propriétaire de la marque FITFIU Fitness, dont le siège social est situé c/Blanquers, 7-8 43800 - Valls, ESPAGNE, déclarons que le tapis roulant MC-70, à partir du numéro de série 2017, est conforme aux exigences des directives applicables du Parlement européen et du Conseil :

- Directive 2014/35/UE du Parlement européen et du Conseil du 26 février 2014 relative à l'harmonisation des législations des États membres concernant la compatibilité électromagnétique (refonte).

EN 60335-1: 2012 + A11: 2014 + A13: 2017 + A1:2019 + A14: 2019 + A2: 2019
EN 62233: 2008

IEC 60335-1:2010/COR1:2010/COR2:2010
/AMD1:2013/COR1:2014/AMD2:2016/COR1:2016

Le produit livré est le même que le spécimen qui a été soumis à l'examen de type CE.

Valls, 25 june 2021,

Mireia Calvet, PDG (représentant autorisé et responsable de la documentation technique).

INDICE

PRECAUZIONI D'USO 30

DESCRIZIONE DEL PRODOTTO 31

Caratteristiche tecniche

Contenuto della scatola

MONTAGGIO 33

Passo dopo passo

Schermo

FUNZIONAMENTO 34

Telecomando

Programmi

MANUTENZIONE 35

Generale

Manutenzione giornaliera

Uso di lubrificanti

Regolazione della deflessione del nastro

Regolazione della cinghia di trasmissione

Disposizione corretta del dispositivo di accensione

ALLEGATO 36

Localizzazione / risoluzione dei problemi

SMALTIMENTO E RICICLAGGIO 37

GARANZIA 37

DICHIARAZIONE DI CONFORMITÀ 37

CIAO!

Grazie per aver dato fiducia a FITFIU Fitness!

Che siate alle prime armi nel mondo del fitness, che siate atleti amatoriali o che abbiate già un passato nel mondo dello sport... FITFIU sarà il vostro alleato per rimettervi in forma! Fare esercizio fisico offre molteplici benefici e la possibilità di farlo a casa renderà più accessibile la possibilità di allenarsi costantemente.

Questo prodotto è stato progettato per l'allenamento cardiovascolare a casa. A seconda delle vostre esigenze, potete correre o camminare, adattando la velocità del tapis roulant per variare l'intensità. Sullo schermo LCD del tapis roulant è possibile visualizzare in tempo reale le informazioni sulle proprie prestazioni fisiche.

Vi auguriamo di godere appieno della vostra esperienza FITFIU Fitness!

PRECAUZIONI D'USO

Prima di utilizzare questo nastro, si raccomanda di leggere attentamente tutte le precauzioni d'uso e le istruzioni contenute in questo manuale. Molte delle domande relative a questo prodotto possono trovare risposta qui. Conservare questo documento per riferimenti futuri. Prima di iniziare qualsiasi programma di esercizio fisico, consultate il vostro medico per verificare il vostro stato di salute, soprattutto nel caso di persone di età superiore ai 35 anni e di persone che hanno avuto problemi di salute precedenti.

- Questo apparecchio non è destinato all'uso da parte di persone (compresi i bambini) con ridotte capacità fisiche, sensoriali o mentali, o con mancanza di esperienza e conoscenza, a meno che non abbiano ricevuto supervisione o istruzioni sull'uso dell'apparecchio da parte di una persona responsabile della loro sicurezza.
- Questo apparecchio è destinato all'uso domestico.
- L'apparecchio può essere utilizzato da una sola persona alla volta. Il peso massimo dell'utente è indicato nella sezione "Specifiche tecniche".
- Indossare abbigliamento e calzature adeguati all'esercizio fisico. Non indossare indumenti larghi che potrebbero impigliarsi in qualsiasi parte del prodotto.
- Assicuratevi di riscaldarvi prima dell'attività fisica per evitare lesioni muscolari. Una volta terminato l'esercizio fisico, è necessario eseguire una routine di rilassamento.
- Il dispositivo deve essere collocato su una superficie stabile, piana e orizzontale. Non collocarlo in luoghi umidi o bagnati.
- Non utilizzare il prodotto all'aperto.
- Tenere piedi e mani lontani dalle parti in movimento.
- Non eseguire regolazioni o manutenzioni che non siano specificate nel presente manuale. In caso di problemi con l'apparecchio, contattare il nostro servizio tecnico.
- Sostituire immediatamente tutte le parti usurate o difettose.
- Non utilizzare accessori non raccomandati dal produttore.
- Non mettere mai le mani o i piedi sotto il tapis roulant.
- Al termine dell'esercizio, attendere che il tapis roulant si fermi completamente prima di scendere.
- Arrestare sempre la macchina con l'interruttore principale.
- È responsabilità del proprietario assicurarsi che tutti gli utenti del prodotto siano informati delle precauzioni d'uso.

ATTENZIONE: Si consiglia l'uso a intervalli di 30 minuti.

NOTA: In caso di utilizzo non corretto, FITFIU Fitness declina ogni responsabilità per danni a cose e persone.

MC-70

DESCRIZIONE DEL PRODOTTO

Caratteristiche tecniche



peso max
110kg



potenza massima
735 W



tensione
220 - 240V



collegamento
no



frequenza
10h / week



velocità massima
10km/h

DESCRIZIONE DEL PRODOTTO

Contenuto della scatola

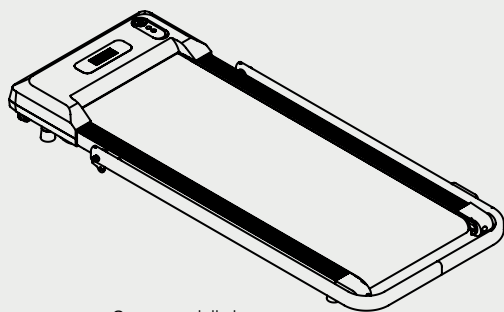

Struttura della base



Olio di silicone



Istruzioni per l'uso



Chiave 6mm



Chiave inglese

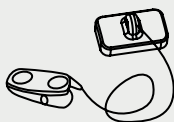

Sistema di sicurezza



Supporto per tablet / ipad



Dado di bloccaggio

MONTAGGIO

Passo dopo passo

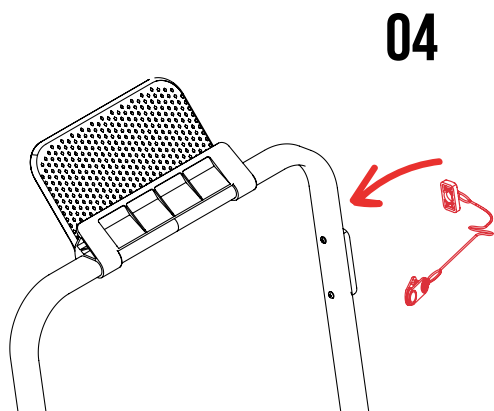
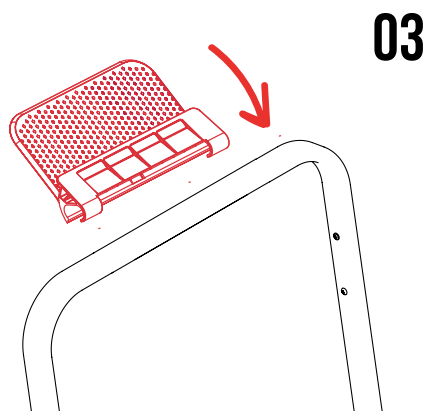
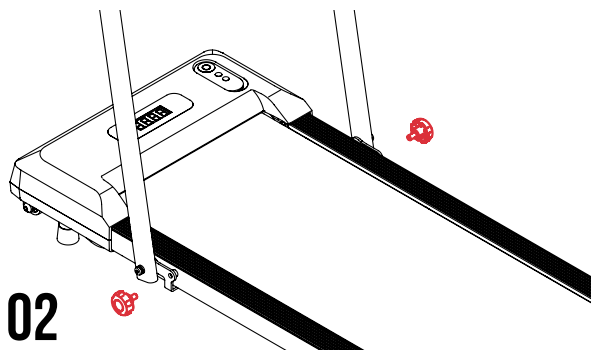
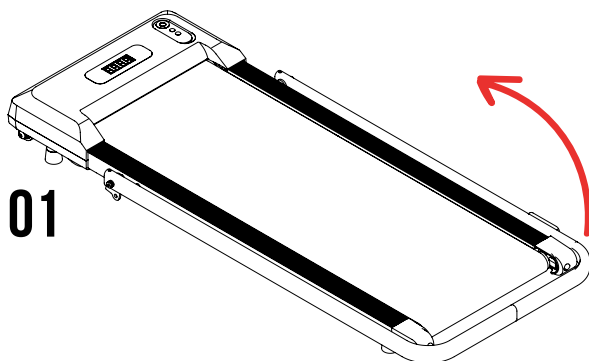

Schermo

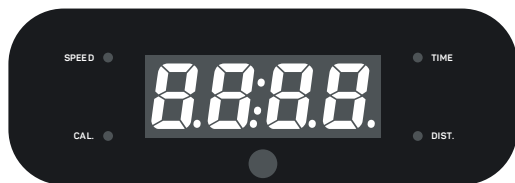

VELOCITÀ: mostra la velocità attuale (1,0 Km/h - 6,0 Km/h).

TEMPO: mostra il tempo di allenamento trascorso in minuti e secondi.

DISTANZA: Mostra la distanza accumulata durante l'allenamento.

CALORIE: mostra le calorie bruciate durante l'allenamento.

FUNZIONAMENTO

1. Collegare il tapis roulant all'alimentazione e premere il pulsante di accensione. 00 apparirà sulla schermata iniziale.

2. In modalità standby, premere il tasto avvio/arresto per avviare o arrestare il tapis roulant.

3. Premere il pulsante P per selezionare la modalità dei programmi di allenamento preimpostati (da P01 a P06) o M per selezionare la modalità manuale.

4. In modalità manuale, tramite il tasto su/giù, la velocità può essere impostata tra 1,0 km/h e 6,0 km/h. Il tempo di esecuzione è sequenziale e non può essere configurato. Si fermerà automaticamente dopo 60 minuti. Durante il lavoro, premere il tasto su/giù per regolare la velocità; 3 secondi dopo, tornerai alla schermata principale.

5. Nella modalità programma, la velocità funziona in base ai valori preimpostati del programma. Quando la velocità cambia alla fine di ogni periodo, verrà emesso un segnale acustico 3 secondi prima per avvisare. È inoltre possibile regolare la velocità e il tapis roulant caricherà automaticamente la velocità del segmento successivo del programma preimpostato. La modalità Programma dura 20 minuti e non può essere configurata.

6. All'avvio della modalità corsa, il tapis roulant passerà attraverso una fase di preparazione di 3 secondi prima di iniziare a muoversi. Una volta eseguita la corsa, è possibile utilizzare il tasto MODE per modificare le informazioni visualizzate sullo schermo tra velocità, tempo, distanza e calorie. Lo schermo passerà automaticamente da una visualizzazione all'altra ogni 5 secondi.

7. Premere il pulsante PROG per selezionare l'allenamento (da P01 a P06). Utilizzare i pulsanti SPEED + o SPEED - per regolare le impostazioni.



Telecomando

Batteria CR2032

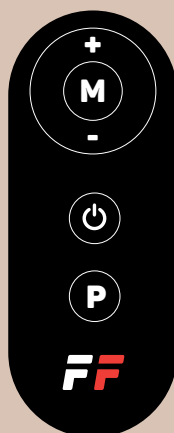

 accendere/spagnere la macchina.

 Selezionare i programmi di allenamento preimpostati (P01-P06).

 Selezionare la modalità manuale.

 Aumentare velocità.

 Ridurre velocità.

SECCIÓN		1	2	3	4	5	6	7	8	9	10	11	12	13	14	15	16	17	18	19	20
P01	SPEED	10	20	30	40	40	40	30	20	10	20	30	40	40	40	30	20	10	20	30	20
P02	SPEED	20	20	30	30	40	40	50	50	40	40	30	30	20	20	30	30	40	40	30	30
P03	SPEED	10	20	30	40	50	40	30	20	30	40	50	40	30	20	30	40	50	40	30	20
P04	SPEED	10	20	30	20	30	40	30	40	50	50	40	30	40	30	20	30	20	10	20	30
P05	SPEED	20	20	30	40	30	20	30	30	40	50	40	30	30	20	30	40	50	40	30	20
P06	SPEED	10	20	20	30	20	30	30	40	30	40	50	40	30	30	40	50	50	40	30	20

MANUTENZIONE

Generale

- Prima di effettuare la manutenzione, assicurarsi di aver spento il dispositivo e di aver scollegato la spina di alimentazione.
- Non utilizzare abrasivi o solventi per pulire il nastro, in quanto potrebbero danneggiarne la finitura e la funzionalità.
- Fare attenzione che l'umidità eccessiva non penetri nel pannello del display per non danneggiarlo.
- Tenere l'apparecchiatura, in particolare la console del display, al riparo dalla luce diretta del sole.
- Per pulire la zona intorno alla spina e al pannello di controllo, utilizzare un panno morbido e asciutto, mai un panno bagnato.
- Non utilizzare il tapis roulant in ambienti umidi o polverosi per evitare perdite o guasti meccanici.
- Utilizzare il prodotto su una superficie piana.

Manutenzione giornaliera

Pulire regolarmente per rimuovere polvere e sudore e proteggere i componenti. È necessario pulire entrambi i lati della parte esposta del nastro per evitare residui. Per pulire il nastro, utilizzare un panno umido con sapone. Non utilizzare un detergente. Asciugare il sudore dal corrimano e dalla cinghia dopo l'uso.

Uso di lubrificanti

La piattaforma e il tapis roulant sono stati lubrificati in fabbrica con un lubrificante antistatico, ma possiamo rilubrificarli. Suggerimento:

- Uso di - 3 ore a settimana-----lubrificare ogni 6 mesi.
- Utilizzo 4-7 ore alla settimana-----lubrificare ogni 3 mesi.
- Utilizzo di + 8 ore a settimana-----lubrificare una volta al mese.

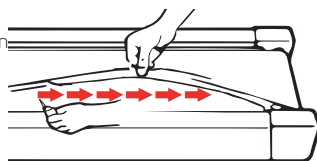

Regolazione della deflessione del nastro

Per migliorare l'uso del nastro, è possibile regolarlo se si nota una deviazione della direzione dopo un uso continuo. A tal fine, regolare i bulloni sulla parte anteriore della base con la chiave a brugola:

ATTENZIONE! La cinghia non deve essere troppo tesa per non causare rumori e possibili danni al motore.

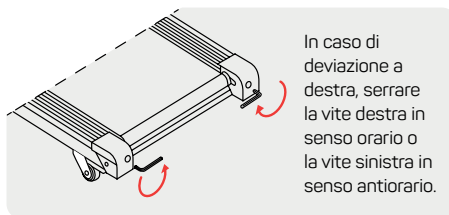
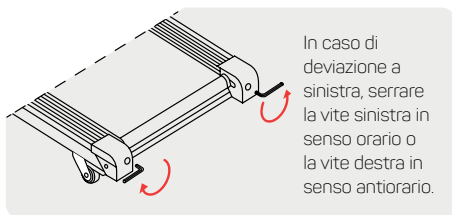

Regolazione della cinghia di trasmissione

Se la cinghia di trasmissione si allenta, ruotare il bullone con la chiave in senso orario finché la cinghia non scivola più. **ATTENZIONE!** Pulire frequentemente gli oggetti o la polvere che possono cadere nella cinghia.

Disposizione corretta del dispositivo di accensione

Non toccare la spina di alimentazione e non scollegarla con le mani bagnate. Quando si tira la spina, tenerla per la parte in plastica e non direttamente sul cavo. Non appoggiare un peso sul cavo. Non avvolgere il cavo intorno alla macchina. Se la spina, il cavo o il collegamento sono allentati, non utilizzare l'apparecchio.

Localizzazione / risoluzione dei problemi

PROBLEMA	CAUSA	SOLUZIONE
L'apparecchiatura non si accende	A. L'apparecchiatura non è collegata. B. La cinghia di sicurezza non è in posizione.	A. Collegare l'unità alla rete elettrica. B. Collocare la cinghia di sicurezza nella posizione corretta.
I pattini a nastro	Il nastro è allentato.	Regolare la tensione della cinghia.
Il tapis roulant oscilla quando viene calpestato	A. Non sufficientemente lubrificato. B. È troppo stretto.	A. Lubrificare la pedana di scorrimento. B. Regolare la tensione della cinghia
Il nastro non è centrato	La tensione del tapis roulant non è impostata correttamente sulla ruota posteriore.	Regolare l'allineamento della cinghia.
Il display visualizza: E00 o E07	Il sensore di sicurezza non è in posizione.	Posizionare il sensore di sicurezza nella posizione corretta sulla console.
Il display visualizza: E01 o E13	È stato rilevato un problema di comunicazione tra il disco e la console.	Controllare i collegamenti tra la console e l'unità disco. Se i connettori o il cablaggio sono danneggiati, sostituirli.
Il display visualizza: E02 o E06 o E10	È stato rilevato un problema nell'unità disco/motore.	Verificare che l'alimentazione di rete sia conforme alle specifiche. Controllare i collegamenti dell'unità di azionamento e del motore; se sono danneggiati, sostituirli.
Il display visualizza: E03	È stato rilevato un problema con il sensore di velocità.	Controllare tutti i collegamenti; se il motore o l'unità di controllo sono danneggiati, sostituirli.
Il display visualizza: E04	Cinghia inclinata, problema del motore rilevato.	Controllare tutti i collegamenti; se il motore o l'unità di controllo sono danneggiati, sostituirli.
Il display visualizza: E05	La protezione elettrica è intervenuta.	Verificare che l'alimentazione di rete sia conforme alle specifiche. Assicurarsi che il tapis roulant non sia impigliato o non possa ruotare a causa di un ostacolo. Controllare tutti i collegamenti. Controllare che il motore o il comando non siano in cortocircuito (di solito indicato da un odore di bruciato) e sostituire le parti se necessario.
Il display visualizza: E08	È stato rilevato un problema nell'unità di controllo.	Controllare tutti i collegamenti; se l'unità di controllo è danneggiata, sostituirla.
Il display visualizza: E09	È stato rilevato un problema di stabilità.	Assicurarsi che la macchina sia correttamente dispiegata e posizionata su una superficie piana e livellata. Controllare tutti i collegamenti; se l'unità di controllo è danneggiata, sostituirla.
Il display visualizza: E11 o E14	La protezione dell'alimentazione è intervenuta.	Assicurarsi che la macchina sia correttamente dispiegata e posizionata su una superficie piana e livellata. Controllare tutti i collegamenti; se l'unità di controllo è danneggiata, sostituirla.
L'apparecchiatura è instabile	La superficie non è piatta.	Posizionare la macchina su una superficie piana. Se necessario, ruotare le gambe sotto la parte anteriore della macchina per spostarla verso l'alto o verso il basso, come necessario per rendere l'apparecchiatura stabile.

SMALTIMENTO E RICICLAGGIO

I prodotti usurati sono potenzialmente riciclabili e non devono essere smaltiti nella spazzatura ordinaria. Aiutateci a proteggere l'ambiente e a preservare le risorse naturali. Smaltire il dispositivo nel rispetto dell'ambiente. Non gettarlo insieme ai rifiuti domestici. I suoi componenti in plastica e metallo possono essere separati e riciclati. Portare l'apparecchio presso un centro di riciclaggio autorizzato (Punto Verde). I materiali utilizzati per l'imballaggio della macchina sono riciclabili: smaltirli nell'apposito contenitore.

GARANZIA

Questo prodotto è garantito per 3 anni dalla data di acquisto. La garanzia copre i guasti e i malfunzionamenti dei componenti non considerati materiali di consumo*, a condizione che l'uso sia conforme alla destinazione d'uso e alle istruzioni del manuale. Per far valere la garanzia è necessaria la prova d'acquisto (scontrino o fattura) e il prodotto deve essere completo di tutti i suoi accessori.

La clausola di garanzia non copre il deterioramento causato dall'usura, dalla mancanza di manutenzione, dalla negligenza, dal montaggio errato o dall'uso improprio (urti, mancato rispetto dei consigli di alimentazione, stoccaggio, condizioni d'uso, ecc.) Sono altresì escluse dalla garanzia le conseguenze dell'utilizzo di accessori o parti di ricambio non originali o non adatti al montaggio o alla modifica dell'apparecchio.

*Per ulteriori informazioni sui componenti garantiti, visitare il sito Web www.fitfiu-fitness.com

DICHIARAZIONE DI CONFORMITÀ

Noi, BESELF BRANDS S.L., proprietaria del marchio FITFIU Fitness, con sede legale in c/Blanquers, 7-8 43800 - Valls, SPAGNA, dichiariamo che il tapis roulant MC-70, a partire dal numero di serie 2017, è conforme ai requisiti delle direttive del Parlamento Europeo e del Consiglio applicabili:

- Direttiva 2014/35/UE del Parlamento europeo e del Consiglio, del 26 febbraio 2014, concernente l'armonizzazione delle legislazioni degli Stati membri relative alla compatibilità elettromagnetica (rifusione).

EN 60335-1: 2012 + A11: 2014 + A13: 2017 + A1:2019 + A14: 2019 + A2: 2019
EN 62233: 2008

IEC 60335-1:2010/COR1:2010/COR2:2010
/AMD1:2013/COR1:2014/AMD2:2016/COR1:2016

Il prodotto consegnato corrisponde al campione per l'esame del tipo CE.

Valls, 25 june 2021,

Mireia Calvet, CEO (rappresentante autorizzato e responsabile della documentazione tecnica).

 Beself
Brands

FITFIU
FITNESS



INDEX

VORSICHTSMASSNAHMEN FÜR DEN GEBRAUCH	39
PRODUKTBEZEICHNUNG	40
Technische Merkmale	
Inhalt der Box	
MONTAGE	42
Schritt für Schritt	
Bildschirm	
FUNKTION	43
Fernsteuerung	
Programme	
WARTUNG	44
Allgemein	
Tägliche Wartung	
Verwendung von Schmiermitteln	
Einstellung der Bandumlenkung	
Einstellen des Antriebsriemens	
Richtige Anordnung der Zündvorrichtung	
ANHANG	45
Lokalisierung / fehlersuche	
ENTSORGUNG UND RECYCLING	46
GARANTIE	46
KONFORMITÄTSERKLÄRUNG	46

HALLO!

Vielen Dank für Ihr Vertrauen in FITFIU Fitness!

Egal, ob Sie gerade erst in die Welt der Fitness einsteigen, ob Sie ein Amateursportler sind oder ob Sie bereits einen sportlichen Hintergrund haben... FITFIU ist Ihr Verbündeter, um in Form zu kommen! Körperliche Betätigung bietet zahlreiche Vorteile, und die Möglichkeit, sie zu Hause durchzuführen, macht es leichter, ständig zu trainieren.

Dieses Produkt wurde für das Herz-Kreislauf-Training zu Hause entwickelt. Je nach Bedarf können Sie laufen oder gehen, wobei Sie die Geschwindigkeit des Laufbands anpassen können, um die Intensität zu variieren. Auf dem LCD-Bildschirm des Laufbands können Sie Ihre körperliche Leistung in Echtzeit ablesen.

Wir hoffen, dass Sie Ihre FITFIU Fitness-Erfahrung in vollen Zügen genießen!

VORSICHTSMASSNAHMEN FÜR DEN GEBRAUCH

Bevor Sie dieses Band verwenden, empfehlen wir Ihnen, alle Vorsichtsmaßnahmen für die Verwendung sowie die Anweisungen in dieser Anleitung sorgfältig zu lesen. Bitte beachten Sie, dass viele der Fragen, die Sie zu diesem Produkt haben, hier beantwortet werden können. Bewahren Sie dieses Dokument zum späteren Nachschlagen auf. Bevor Sie mit einem Trainingsprogramm beginnen, sollten Sie Ihren Arzt konsultieren, um Ihren Gesundheitszustand zu überprüfen, insbesondere bei Personen über 35 Jahren und bei Personen, die bereits gesundheitliche Probleme hatten.

- Dieses Gerät ist nicht dafür bestimmt, durch Personen (einschließlich Kinder) mit eingeschränkten physischen, sensorischen oder geistigen Fähigkeiten oder mangels Erfahrung und mangels Wissen benutzt zu werden, es sei denn, sie werden durch eine für ihre Sicherheit zuständige Person beaufsichtigt oder erhielten von ihr Anweisungen, wie das Gerät zu benutzen ist.
- Dieses Gerät ist für den Hausgebrauch bestimmt.
- Das Gerät darf jeweils nur von einer Person benutzt werden. Das maximale Benutzergewicht ist im Abschnitt "Technische Daten" angegeben.
- Tragen Sie geeignete Kleidung und Schuhe für den Sport. Tragen Sie keine weite Kleidung, die sich in Teilen des Geräts verfangen könnte.
- Achten Sie darauf, sich vor körperlicher Aktivität aufzuwärmen, um Muskelverletzungen zu vermeiden. Nach dem Training sollten Sie auch eine Entspannungsübung durchführen.
- Das Gerät sollte auf einer stabilen, flachen und horizontalen Oberfläche aufgestellt werden. Stellen Sie es nicht an feuchte oder nasse Orte.
- Verwenden Sie das Produkt nicht im Freien.
- Halten Sie Füße und Hände von beweglichen Teilen fern.
- Nehmen Sie keine Einstellungen oder Wartungsarbeiten vor, die nicht in diesem Handbuch beschrieben sind. Sollten Sie Probleme mit dem Gerät haben, wenden Sie sich an unseren technischen Kundendienst.
- Ersetzen Sie alle verschlissenen oder defekten Teile sofort.
- Verwenden Sie kein Zubehör, das nicht vom Hersteller empfohlen wird.
- Stellen Sie niemals Ihre Hände oder Füße unter das Laufband.
- Warten Sie am Ende der Übung, bis das Laufband zum Stillstand gekommen ist, bevor Sie absteigen.
- Halten Sie die Maschine immer mit dem Hauptschalter an.
- Es liegt in der Verantwortung des Eigentümers, dafür zu sorgen, dass alle Benutzer des Produkts über die Vorsichtsmaßnahmen bei der Verwendung informiert werden.

ACHTUNG: Empfohlen wird eine Anwendung in 30-Minuten-Intervallen.

HINWEIS: Bei unsachgemäßem Gebrauch übernimmt FITFIU Fitness keine Haftung für Sach- oder Personenschäden.

MC-70

PRODUKTBEZEICHNUNG

Technische Merkmale



Benutzergewicht
110kg



Leistung
735 W



Spannung
220 - 240V



anschluss
no



frequenz
10h / week



geschwindigkeit
10km/h

PRODUKTBEZEICHNUNG

Inhalt der Box



Basisstruktur



Silikon-Öl



Anleitung

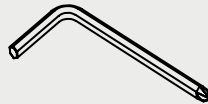

Taste 6mm



Schraubenschlüssel

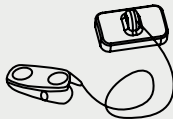

Sicherheitssystem



Tablet-/iPad-Halterung



Feststellmutter

MONTAGE

Schritt für Schritt

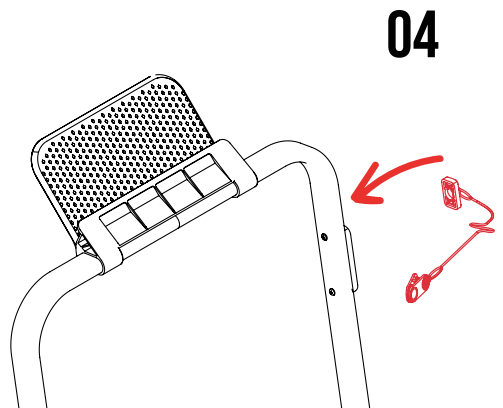
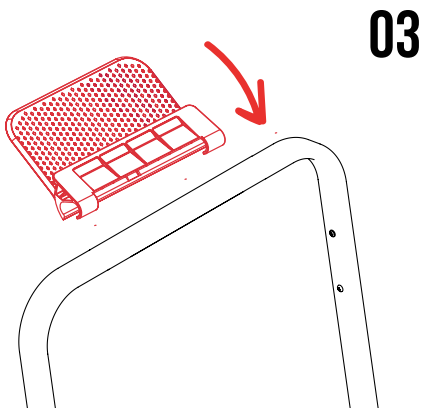
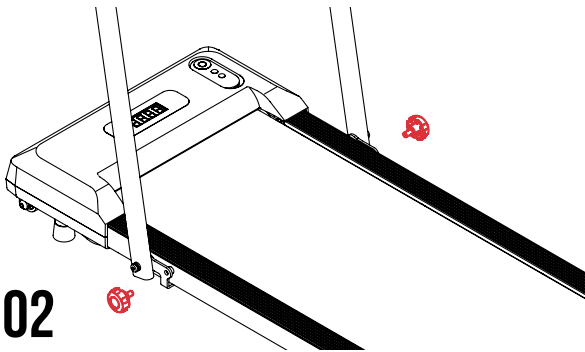
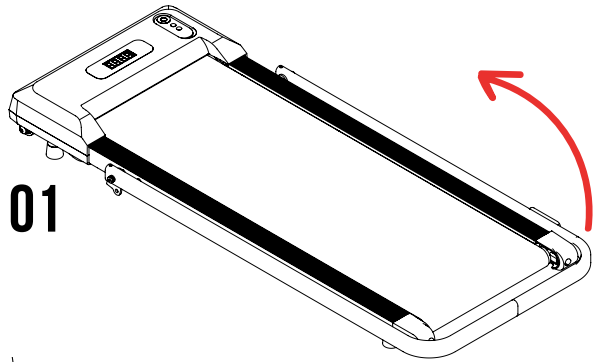

Bildschirm



GESCHWINDIGKEIT: Zeigt die aktuelle Geschwindigkeit an (1,0 km/h – 6,0 km/h).

ZEIT: Zeigt die verstrichene Trainingszeit in Minuten und Sekunden an.

DISTANZ: Zeigt die während des Trainings zurückgelegte Distanz an.

KALORIEN: Zeigt den Kalorienverbrauch während des Trainings an.

FUNKTION

1. Schließen Sie das Laufband an die Stromversorgung an und drücken Sie den Netzschalter. 0.0 wird auf dem Startbildschirm angezeigt.

2. Drücken Sie im Standby-Modus die Start-/Stopp-Taste, um das Laufband zu starten oder zu stoppen.

3. Drücken Sie die P-Taste, um den voreingestellten Trainingsprogrammmodus (P01 bis P06) auszuwählen, oder M, um den manuellen Modus auszuwählen.

4. Im manuellen Modus kann die Geschwindigkeit über die Auf-/Ab-Taste zwischen 1,0 km/h und 6,0 km/h eingestellt werden. Die Ausführungszeit ist sequentiell und kann nicht konfiguriert werden. Es stoppt automatisch nach 60 Minuten. Drücken Sie beim Arbeiten die Auf-/Ab-Taste, um die Geschwindigkeit anzupassen; 3 Sekunden später kehren Sie zum Startbildschirm zurück.

5. Im Programmmodus richtet sich die Geschwindigkeit nach den voreingestellten Programmwerten. Wenn sich die Geschwindigkeit am Ende jeder Periode ändert, ertönt 3 Sekunden vorher ein Piepton zur Warnung. Sie können auch die Geschwindigkeit anpassen und das Laufband lädt automatisch die Geschwindigkeit des nächsten Abschnitts des voreingestellten Programms. Der Programmmodus dauert 20 Minuten und kann nicht konfiguriert werden.

6. Beim Starten des Laufmodus durchläuft das Laufband eine 3-sekündige Vorbereitungsphase, bevor es sich in Bewegung setzt. Nach dem Laufen können Sie mit der MODE-Taste die auf dem Bildschirm angezeigten Informationen zwischen Geschwindigkeit, Zeit, Distanz und Kalorien ändern. Der Bildschirm wechselt automatisch alle 5 Sekunden zwischen diesen Anzeigen.

7. Drücken Sie die PROG-Taste, um das Training auszuwählen (P01 bis P06). Verwenden Sie die Tasten SPEED + oder SPEED -, um die Einstellungen anzupassen.

Fernsteuerung

Batterie CR2032



 Zum Ein-/Ausschalten.

 Zur Auswahl voreingestellter Trainingsprogramme (P01-P06).

 Zur Auswahl des manuellen Modus.

 Geschwindigkeit erhöhen

 Geschwindigkeit verringern.

SECCIÓN		1	2	3	4	5	6	7	8	9	10	11	12	13	14	15	16	17	18	19	20
P01	SPEED	1.0	2.0	3.0	4.0	4.0	4.0	3.0	2.0	1.0	2.0	3.0	4.0	4.0	4.0	3.0	2.0	1.0	2.0	3.0	2.0
P02	SPEED	2.0	2.0	3.0	3.0	4.0	4.0	5.0	5.0	4.0	4.0	3.0	3.0	2.0	2.0	3.0	3.0	4.0	4.0	3.0	3.0
P03	SPEED	1.0	2.0	3.0	4.0	5.0	4.0	3.0	2.0	3.0	4.0	5.0	4.0	3.0	2.0	3.0	4.0	5.0	4.0	3.0	2.0
P04	SPEED	1.0	2.0	3.0	2.0	3.0	4.0	3.0	4.0	5.0	5.0	4.0	3.0	4.0	3.0	2.0	3.0	2.0	1.0	2.0	3.0
P05	SPEED	2.0	2.0	3.0	4.0	3.0	2.0	3.0	3.0	4.0	5.0	4.0	3.0	3.0	2.0	3.0	4.0	5.0	4.0	3.0	2.0
P06	SPEED	1.0	2.0	2.0	3.0	2.0	3.0	3.0	4.0	3.0	4.0	4.0	5.0	4.0	3.0	3.0	4.0	5.0	5.0	4.0	3.0

WARTUNG

Allgemein

- Vergewissern Sie sich, dass Sie das Gerät vor der Wartung ausgeschaltet und den Netzstecker gezogen haben.
- Verwenden Sie keine Scheuermittel oder Lösungsmittel, um das Band zu reinigen, da dies die Oberfläche und die Funktionalität beschädigen kann.
- Achten Sie darauf, dass keine übermäßige Feuchtigkeit in das Anzeigefeld eindringt, da es dadurch beschädigt werden kann.
- Halten Sie das Gerät, insbesondere die Anzeigeconsole, von direkter Sonneneinstrahlung fern.
- Reinigen Sie den Bereich um den Stecker und das Bedienfeld mit einem weichen, trockenen Tuch, niemals mit einem nassen Tuch.
- Benutzen Sie das Laufband nicht in nassen oder staubigen Umgebungen, da es sonst zu Leckagen oder mechanischen Störungen kommen kann.
- Verwenden Sie dieses Produkt auf einer ebenen Fläche.

Tägliche Wartung

Reinigen Sie das Gerät regelmäßig, um Staub und Schweiß zu entfernen und die Komponenten zu schützen. Sie sollten beide Seiten des freiliegenden Teils des Riemens reinigen, um Rückstände zu vermeiden. Verwenden Sie ein feuchtes Tuch mit Seife, um das Band zu reinigen. Verwenden Sie keinen Reiniger. Wischen Sie nach dem Gebrauch den Schweiß vom Handlauf und vom Gurt ab.

Verwendung von Schmiermitteln

Die Plattform und das Laufband wurden werkseitig mit einem antistatischen Schmiermittel geschmiert, aber wir können sie nachschmieren. Anregung:

- Nutzung von - 3 Stunden pro Woche----- alle 6 Monate schmieren.
- 4-7 Stunden pro Woche benutzen----- alle 3 Monate schmieren.
- Benutzung + 8 Stunden pro Woche-----einmal im Monat schmieren.

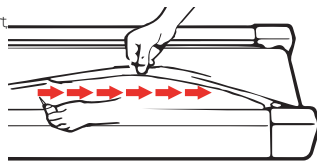

Einstellung der Bandumlenkung

Um die Benutzerfreundlichkeit des Gurtes zu verbessern, können Sie den Gurt einstellen, wenn Sie nach ständigem Gebrauch eine Abweichung der Richtung feststellen. Stellen Sie dazu die Schrauben an der Vorderseite des Sockels mit dem mitgelieferten Inbusschlüssel ein, wie in der Abbildung unten gezeigt. **WARNUNG!** Der Riemen sollte nicht zu straff gespannt sein, da dies zu Geräuschen und möglichen Schäden am Motor führen kann.

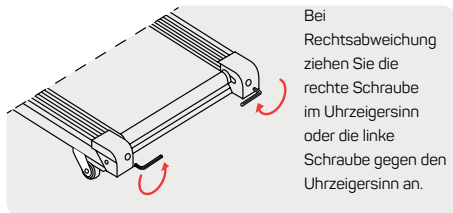
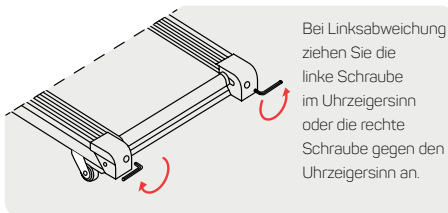

Einstellen des Antriebsriemens

Wenn sich der Antriebsriemen löst, müssen Sie die Schraube mit dem Schraubenschlüssel im Uhrzeigersinn drehen, bis der Riemen nicht mehr durchrutscht. **WARNUNG!** Reinigen Sie den Riemen häufig von Gegenständen oder Staub, die in den Riemen fallen könnten.

Richtige Anordnung der Zündvorrichtung

Berühren Sie den Netzstecker nicht mit nassen Händen und ziehen Sie ihn nicht ab. Wenn Sie am Stecker ziehen, halten Sie ihn am Kunststoffteil fest, nicht direkt am Kabel. Belasten Sie das Kabel nicht mit übermäßigem Gewicht. Wickeln Sie das Kabel nicht um das Gerät, um es nicht zu beschädigen. Verwenden Sie das Gerät nicht, wenn der Stecker, das Kabel oder die Verbindung locker ist.

ANHANG

Lokalisierung / fehlersuche

PROBLEM	URSACHE	LÖSUNG
Das Gerät lässt sich nicht einschalten	A. Das Gerät ist nicht angeschlossen. B. Der Sicherheitsgurt ist nicht angebracht.	A. Schließen Sie das Gerät an das Stromnetz an. B. Platzieren Sie den Sicherheitsgurt an der richtigen Stelle.
Das Band läuft	Das Band ist locker.	Passen Sie die Riemenspannung an.
Das Laufband vibriert beim Betreten	A. Nicht ausreichend geschmiert. B. Es ist zu eng.	A. Schmieren Sie das Trittbrett. B. Passen Sie die Riemenspannung an
Das Band ist nicht zentriert	Die Spannung des Laufbandes ist am Hinterrad falsch eingestellt.	Passen Sie die Riemenausrichtung an.
Display zeigt: E00 oder E07	Der Sicherheitssensor ist nicht vorhanden.	Positionieren Sie den Sicherheitssensor an der richtigen Stelle der Konsole.
Display zeigt: E01 oder E13	Es wurde ein Kommunikationsproblem zwischen der Laufwerksplatte und der Konsole festgestellt.	Überprüfen Sie die Verbindungen zwischen der Konsole und dem Festplattenlaufwerk. Wenn die Anschlüsse oder die Verkabelung beschädigt sind, ersetzen Sie sie.
Display zeigt: E02 oder E06 oder E10	Es wurde ein Problem im Festplattenlaufwerk/in der Engine festgestellt.	Überprüfen Sie, ob die Netzversorgung den Spezifikationen entspricht. Überprüfen Sie die Anschlüsse der Antriebseinheit und des Motors. Bei Beschädigung ersetzen Sie diese.
Das Display zeigt: E03	Es wurde ein Problem mit dem Geschwindigkeitssensor festgestellt.	Überprüfen Sie alle Verbindungen. Wenn der Motor oder die Steuereinheit beschädigt ist, ersetzen Sie sie.
Das Display zeigt: E04	Schräger Riemen, Motorproblem erkannt.	Überprüfen Sie alle Verbindungen. Wenn der Motor oder die Steuereinheit beschädigt ist, ersetzen Sie sie.
Das Display zeigt: E05	Der elektrische Schutz hat ausgelöst	Überprüfen Sie, ob die Netzstromversorgung den Spezifikationen entspricht. Stellen Sie sicher, dass das Laufband nicht hängen bleibt oder sich aufgrund eines Hindernisses nicht drehen kann. Überprüfen Sie alle Verbindungen. Überprüfen Sie den Motor oder die Steuerung auf Kurzschlussfehler (in der Regel erkennbar an einem Brandgeruch) und tauschen Sie bei Bedarf Teile aus.
Das Display zeigt: E08	Im Steuergerät wurde ein Problem festgestellt.	Überprüfen Sie alle Verbindungen. Wenn das Steuergerät beschädigt ist, ersetzen Sie es.
Das Display zeigt: E09	Es wurde ein Stabilitätsproblem festgestellt.	Stellen Sie sicher, dass die Maschine ordnungsgemäß ausgeklappt und auf einer ebenen und ebenen Fläche steht. Überprüfen Sie alle Verbindungen. Wenn das Steuergerät beschädigt ist, ersetzen Sie es.
Das Display zeigt: E11 oder E14	Der Netzteilschutz hat ausgelöst.	Stellen Sie sicher, dass die Maschine ordnungsgemäß ausgeklappt und auf einer ebenen und ebenen Fläche steht. Überprüfen Sie alle Verbindungen. Wenn das Steuergerät beschädigt ist, ersetzen Sie es.
Das Gerät ist instabil	Die Oberfläche ist nicht flach.	Stellen Sie die Maschine auf eine ebene Fläche. Drehen Sie gegebenenfalls die Beine unter der Vorderseite der Maschine, um sie nach Bedarf nach oben oder unten zu bewegen, um die Ausrüstung stabil zu halten.

ENTSORGUNG UND RECYCLING

Abgenutzte Produkte sind potenziell recycelbar und sollten nicht über den normalen Müll entsorgt werden. Helfen Sie uns, die Umwelt zu schützen und die natürlichen Ressourcen zu erhalten. Entsorgen Sie das Gerät auf umweltfreundliche Weise. Werfen Sie es nicht in den Hausmüll. Seine Kunststoff- und Metallteile können getrennt und recycelt werden. Bringen Sie das Gerät zu einer zugelassenen Recyclingstelle (Grüner Punkt). Die für die Verpackung des Geräts verwendeten Materialien sind wiederverwertbar: Bitte entsorgen Sie sie in den entsprechenden Behältern.

GARANTIE

Für dieses Produkt gilt eine Garantie von 3 Jahren ab dem Kaufdatum. Die Garantie deckt Ausfälle und Fehlfunktionen von Bauteilen ab, die nicht als Verbrauchsmaterial gelten, vorausgesetzt, das Gerät wird bestimmungsgemäß und gemäß den Anweisungen im Handbuch verwendet. Um die Garantie in Anspruch nehmen zu können, ist ein Kaufnachweis (Quittung oder Rechnung) erforderlich, und das Produkt muss vollständig und mit allen Zubehörteilen sein.*

Die Garantieklausel deckt keine Schäden ab, die durch Verschleiß, mangelnde Wartung, Nachlässigkeit, unsachgemäße Montage oder unsachgemäßen Gebrauch (Stöße, Nichteinhaltung der Hinweise zur Stromversorgung, Lagerung, Einsatzbedingungen usw.) verursacht werden. Von der Garantie ausgeschlossen sind auch die Folgen der Verwendung von Zubehör oder Ersatzteilen, die nicht original oder für den Zusammenbau oder die Änderung des Geräts nicht geeignet sind.

*Weitere Informationen über garantierte Komponenten finden Sie auf der Website www.fitfiu-fitness.com.

KONFORMITÄTSERKLÄRUNG

Wir, BESELF BRANDS S.L., Eigentümer der Marke FITFIU Fitness, mit Sitz in c/Blanquers, 7-8 43800 - Valls, SPANIEN, erklären, dass das Laufband MC-70, ab der Seriennummer 2017, den Anforderungen der geltenden Richtlinien des Europäischen Parlaments und des Rates entspricht:

- Richtlinie 2014/35/EU des Europäischen Parlaments und des Rates vom 26. Februar 2014 zur Angleichung der Rechtsvorschriften der Mitgliedstaaten über die elektromagnetische Verträglichkeit (Neufassung).

EN 60335-1: 2012 + A11: 2014 + A13: 2017 + A1:2019 + A14: 2019 + A2: 2019
EN 62233: 2008

IEC 60335-1:2010/COR1:2010/COR2:2010
/AMD1:2013/COR1:2014/AMD2:2016/COR1:2016

Das gelieferte Produkt entspricht dem EG-Baumusterprüfbescheid.

Valls, 25. June 2021,

Mireia Calvet, CEO (Bevollmächtigte und verantwortlich für die technische Dokumentation).

ÍNDICE

PRECAUÇÕES PARA USO	48
DESCRIÇÃO DO PRODUTO	49
Características técnicas	
Conteúdo da caixa	
MONTAGEM	51
Passo a passo	
Tela	
FUNCIONAMENTO	52
Controle remoto	
Programas	
MANUTENÇÃO	53
Em geral	
Manutenção diária	
Uso de lubrificante	
Ajusta de deflexão da correia	
Ajusta da correia de transmissão	
Disposição correta do dispositivo de ignição	
EXIBIR	54
Solução de problemas	
DESCARTE E RECICLAGEM	55
GARANTIA	55
DECLARAÇÃO DE CONFORMIDADE	55

OLÁ!

Muito obrigado por confiar na FITFIU Fitness!

Quer esteja a começar no mundo do fitness, seja um atleta amador ou já tenha experiência no mundo dos desportos... FITFIU será o seu aliado para ficar em forma! A prática de exercício físico oferece múltiplos benefícios e a possibilidade de fazê-lo em casa tornará mais acessível o treino constante.

Este produto foi projetado para exercícios cardiovasculares em casa. Dependendo das suas necessidades, você pode correr ou caminhar, adaptando a velocidade da esteira para variar a intensidade. Você poderá ter informações sobre seu desempenho físico em tempo real na tela LCD da esteira.

Esperamos que você aproveite ao máximo sua experiência FITFIU Fitness!

PRECAUÇÕES PARA USO

Antes de utilizar esta fita, recomendamos que você leia atentamente todos os cuidados de uso, bem como as instruções deste manual. Tenha em mente que muitas das dúvidas que você possa ter em relação a este produto podem ser resolvidas aqui. Guarde este documento para referência futura. Antes de iniciar qualquer programa de exercícios, consulte o seu médico para verificar o seu estado de saúde, principalmente de pessoas com mais de 35 anos e que já tiveram problemas de saúde anteriores.

- Este aparelho não se destina a ser utilizado por pessoas (incluindo crianças) com capacidades físicas, sensoriais ou mentais reduzidas, ou pessoas sem experiência ou conhecimento, a menos que sejam supervisionadas ou instruídas por uma pessoa responsável pela sua segurança.
- Este aparelho destina-se ao uso doméstico.
- Apenas uma pessoa pode usar o dispositivo por vez. O peso máximo do usuário está indicado na seção "Características técnicas".
- Use roupas e calçados adequados para praticar exercícios. Não use roupas largas que possam prender-se em qualquer parte do produto.
- Certifique-se de fazer exercícios de aquecimento antes da atividade física para evitar lesões musculares. Depois de terminar o exercício você também deve realizar uma rotina de relaxamento.
- O aparelho deve ser colocado sobre uma superfície estável, plana e horizontal. Não coloque em locais úmidos ou molhados.
- Não use o produto ao ar livre.
- Mantenha os pés e as mãos afastados das peças móveis.
- Não realize nenhum Ajusta ou manutenção que não esteja especificado neste manual. Se você tiver algum incidente com o dispositivo, entre em contato com nosso serviço técnico.
- Substitua imediatamente todas as peças gastas ou defeituosas.
- Não utilize acessórios não recomendados pelo fabricante.
- Nunca coloque as mãos ou os pés sob a esteira.
- Ao final do exercício, espere a esteira parar completamente antes de descer.
- Para sempre a máquina com o interruptor principal.
- É responsabilidade do proprietário garantir que todos os usuários do produto sejam informados sobre as precauções de uso.

ATENÇÃO: Recomenda-se o uso em intervalos de 30 minutos.

NOTA: Em caso de utilização incorreta, a FITFIU Fitness isenta-se de qualquer responsabilidade relativamente a danos materiais e pessoais.

MC-70

DESCRIÇÃO DO PRODUTO

Características técnicas



max. user
110kg



poder máximo
735 W



max. voltage
220 - 240V



connection
no



frequência
10h / week



velocidade max
10km/h

DESCRIÇÃO DO PRODUTO

Conteúdo da caixa

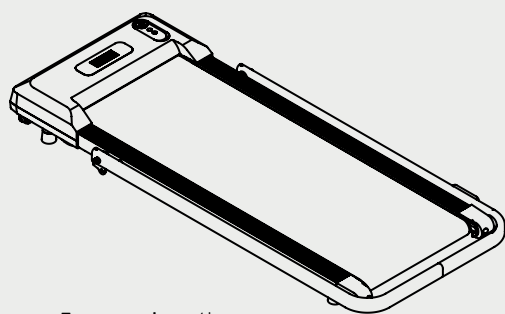

Estructura base / base structure



Óleo de silicone



Instruções



Chave de 6mm



Chave inglesa

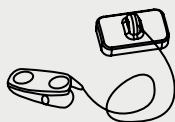

Sistema de segurança



Suporte para tablet / ipad



Porca de bloqueio

MONTAGEM

Passo a passo

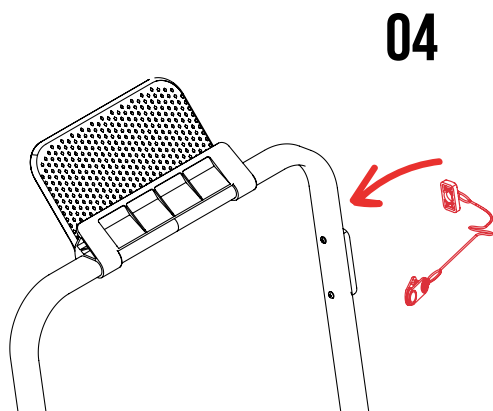
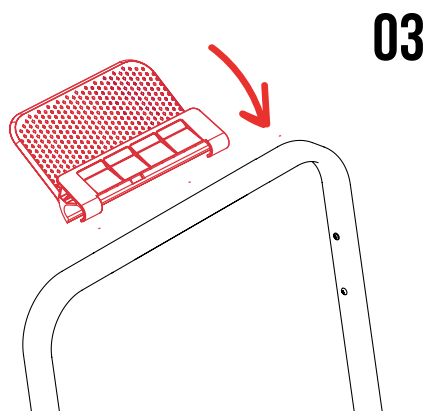
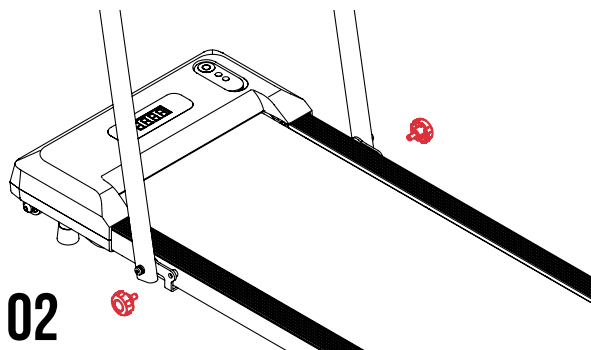
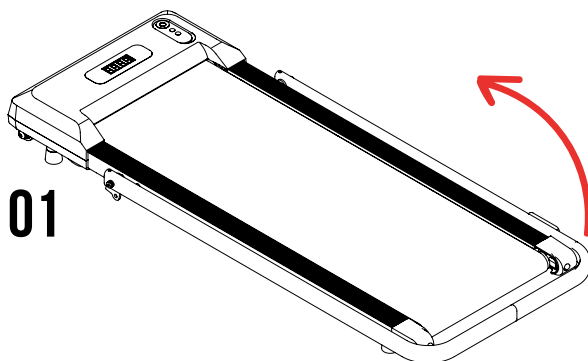

Tela



VELOCIDADE: mostra a velocidade atual (1,0 Km/h - 6,0 Km/h).

TEMPO: Mostra o tempo de treinamento decorrido em minutos e segundos.

DISTÂNCIA: Mostra a distância acumulada durante o treino.

CALORIAS: Mostra as calorias queimadas durante o treino.

FUNCIONAMENTO

1. Conecte a esteira à alimentação e pressione o botão liga/desliga. 0.0 aparecerá na tela inicial.

2. No modo de espera, pressione a tecla iniciar/parar para iniciar ou parar a esteira.

3. Pressione o botão P para selecionar o modo de programas de treinamento predefinidos (P01 a P06) ou M para selecionar o modo manual.

4. No modo manual, através da tecla para cima/para baixo, a velocidade pode ser ajustada entre 1,0 km/h e 6,0 km/h. O tempo de execução é sequencial e não pode ser configurado. Ele irá parar automaticamente após 60 minutos. Ao trabalhar, pressione a tecla para cima/para baixo para ajustar a velocidade; 3 segundos depois, você retornará à tela inicial.

5. No modo programa, a velocidade funciona de acordo com os valores predefinidos do programa. Quando a velocidade mudar no final de cada período, um sinal sonoro soará 3 segundos antes para avisar. Você também pode ajustar a velocidade e a esteira carregará automaticamente a velocidade do próximo segmento do programa predefinido. O modo de programa dura 20 minutos e não pode ser configurado.

6. Ao iniciar o modo de corrida, a esteira passará por um estágio de preparação de 3 segundos antes de começar a se mover. Depois de correr, você pode usar a tecla MODE para alterar as informações exibidas na tela entre velocidade, tempo, distância e calorias. A tela alternará automaticamente entre essas exibições a cada 5 segundos.

7. Pressione o botão PROG para selecionar o treino (P01 a P06). Use os botões SPEED + ou SPEED - para ajustar as configurações.

Controle remoto

Pilha CR2032

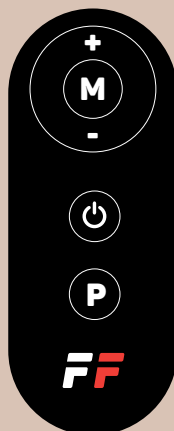

 Para ligar/desligar a máquina.

 Selecionar programas de treinamento predefinidos (P01-P06).

 Para selecionar o modo manual.

 Aumentar a velocidade.

 Diminuir a velocidade.

SECCIÓN		1	2	3	4	5	6	7	8	9	10	11	12	13	14	15	16	17	18	19	20
P01	SPEED	10	20	30	40	40	40	30	20	10	20	30	40	40	40	30	20	10	20	30	20
P02	SPEED	20	20	30	30	40	40	50	50	40	40	30	30	20	20	30	30	40	40	30	30
P03	SPEED	10	20	30	40	50	40	30	20	30	40	50	40	30	20	30	40	50	40	30	20
P04	SPEED	10	20	30	20	30	40	30	40	50	50	40	30	40	30	20	30	20	10	20	30
P05	SPEED	20	20	30	40	30	20	30	30	40	50	40	30	30	20	30	40	50	40	30	20
P06	SPEED	10	20	20	30	20	30	30	40	30	40	40	50	40	30	30	40	50	50	40	30

MANUTENÇÃO

Em geral

- Certifique-se de desligar o aparelho e desconectá-lo da tomada antes da manutenção.
- Não limpe a fita com abrasivos ou solventes, pois isso pode danificar o acabamento e sua funcionalidade.
- Tenha cuidado para não deixar entrar umidade excessiva no painel da tela, pois isso pode danificá-la.
- Mantenha o equipamento, especialmente o console de exibição, longe da luz solar direta
- Para limpar ao redor do plugue e do painel de controle, use um pano macio e seco, nunca use panos molhados.
- Não use a esteira em ambientes úmidos ou empoeirados, pois podem ocorrer vazamentos ou falhas mecânicas.
- Use este produto em uma superfície plana.

Manutenção diária

Limpe regularmente para remover poeira e suor para proteger os componentes. Você deve limpar ambos os lados da parte exposta da fita para evitar resíduos. Use um pano úmido com sabão para limpar a fita. Não use um limpador. Limpe o suor do corrimão e da fita adesiva após o uso.

Uso de lubrificante

A plataforma e a esteira foram lubrificadas de fábrica com um lubrificante antiestático, mas podemos lubrificá-las novamente. Sugestão:

- Uso de - 3 horas por semana-----lubrifique a cada 6 meses.
- Uso de 4-7 horas por semana-----lubrifique a cada 3 meses.
- Uso de + 8 horas por semana-----lubrifique uma vez por mês.

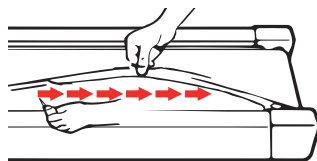

Ajusta de deflexão da correia

Para melhorar o uso da esteira, você pode ajustar caso note algum desvio de direção após o uso contínuo. Para isso, aperte os parafusos localizados na parte frontal da base com a chave Allen fornecida conforme indicado na imagem a seguir.

ATENÇÃO! A fita não deve ficar muito apertada, pois isso pode causar ruído e possíveis danos ao motor.

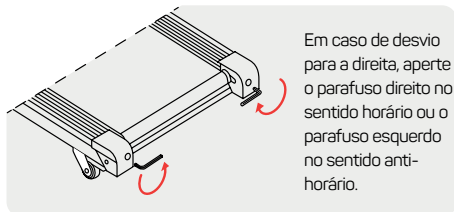
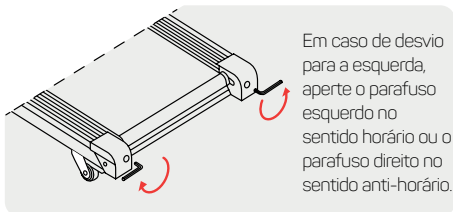

Ajusta da correia de transmissão

Se a correia de transmissão ficar frouxa, você deverá usar a chave no sentido horário para girar o parafuso até que a correia não deslize mais. **ATENÇÃO!** Limpe frequentemente quaisquer objetos ou poeira que possam cair na pulseira.

Disposição correta do dispositivo de ignição

Não toque no plugue de alimentação nem desconecte-o com as mãos molhadas. Ao puxar o plugue, segure-o pela parte plástica e não diretamente pelo cabo. Não coloque peso em cima do cabo. Não enrole o cabo em volta da máquina. Se o plugue, cabo ou conexão estiver solto, não use o aparelho.

EXIBIR

Solução de problemas

PROBLEMA	CAUSA	SOLUÇÃO
O equipamento não liga	A. O equipamento não está conectado. B. A cinta de segurança não está colocada.	A. Conecte a unidade à rede elétrica. B. Coloque a cinta de segurança no local correto.
A fita patina	A fita está solta.	Ajuste a tensão da correia.
A esteira oscila quando pisada	A. Não suficientemente lubrificado. B. Está muito apertado.	A. Lubrifique o estribo. B. Ajuste a tensão da correia
A fita não está centralizada	A tensão da esteira está ajustada incorretamente na roda traseira.	Ajuste o alinhamento da correia.
O display mostra: E00 ou E07	O sensor de segurança não está no lugar.	Posicione o sensor de segurança no local correto do console.
O display mostra: E01 ou E13	Foi detectado um problema de comunicação entre o disco da unidade e o console.	Verifique as conexões entre o console e a unidade de disco. Se os conectores ou a fiação estiverem danificados, substitua-os.
O display mostra: E02 ou E06 ou E10	Foi detectado um problema na unidade de disco/mecanismo.	Verifique se a alimentação elétrica está de acordo com as especificações. Verifique as conexões da unidade de acionamento e do motor; se estiverem danificadas, substitua-as.
O display mostra: E03	Foi detectado um problema com o sensor de velocidade.	Verifique todas as conexões, se o motor ou a unidade de controle estiverem danificados, substitua-os.
O display mostra: E04	Correia inclinada, problema no motor detectado.	Verifique todas as conexões, se o motor ou a unidade de controle estiverem danificados, substitua-os.
O display mostra: E05	The electrical protection has tripped. A proteção elétrica disparou.ed.	A parte elétrica Verifique se a alimentação da rede elétrica está de acordo com as especificações. Certifique-se de que a esteira não esteja presa ou incapaz de girar devido a uma obstrução. Verifique todas as conexões. Verifique o motor ou o controle quanto a falhas de curto-circuito (geralmente indicadas por um cheiro de queimado) e substitua as peças conforme necessário. A proteção disparou.
O display mostra: E08	Um problema foi detectado na unidade de controle.	Verifique todas as conexões, se a unidade de controle estiver danificada, substitua-a.
O display mostra: E09	Um problema de estabilidade foi detectado.	Certifique-se de que a máquina esteja devidamente desdobrada e colocada sobre uma superfície plana e nivelada. Verifique todas as conexões, se a unidade de controle estiver danificada, substitua-a.
O display mostra: E11 ou E14	A proteção da fonte de alimentação disparou.	Certifique-se de que a máquina esteja devidamente desdobrada e colocada sobre uma superfície plana e nivelada. Verifique todas as conexões, se a unidade de controle estiver danificada, substitua-a.
O equipamento está instável	A superfície não é plana.	Coloque a máquina sobre uma superfície plana. Se aplicável, gire as pernas sob a parte frontal da máquina para movê-la para cima ou para baixo conforme necessário para tornar o equipamento estável.

DESCARTE E RECICLAGEM

Produtos desgastados são potencialmente recicláveis e não devem ser descartados no lixo comum. Ajude-nos a proteger o meio ambiente e preservar os recursos naturais. Descarte o aparelho de forma ecológica. Não jogue fora junto com o lixo doméstico. Seus componentes plásticos e metálicos podem ser separados e reciclados. Leve este dispositivo a um centro de reciclagem aprovado (ponto verde). Os materiais utilizados na embalagem da máquina são recicláveis: deite-os no recipiente adequado.

GARANTIA

Este produto tem garantia de 3 anos a partir da data de compra. A garantia cobre avarias e mau funcionamento de componentes não considerados consumíveis*, desde que utilizados de acordo com os usos indicados e de acordo com as instruções do manual. Para fazer valer a garantia é necessário o comprovativo de compra (bilhete ou fatura) e o produto deve estar completo e com todos os seus acessórios.

A cláusula de garantia não cobre deteriorações causadas por desgaste, falta de manutenção, negligência, má montagem ou uso inadequado (choques, não cumprimento dos conselhos de alimentação, armazenamento, condições de uso...). As consequências decorrentes da utilização de acessórios ou peças sobressalentes não originais ou inadequadas para a montagem ou modificação do aparelho também estão excluídas da garantia.

**para mais informações sobre componentes com garantia, acesse o site www.fitfiu-fitness.com*

DECLARAÇÃO DE CONFORMIDADE

Nós, BESELF BRANDS S.L., proprietária da marca FITFIU Fitness, com sede em c/Blanquers, 7-8 43800 - Valls, ESPANHA, declaramos que a passadeira MC-70, a partir do número de série do ano 2017, está em conformidade com os requisitos das diretivas aplicáveis do Parlamento Europeu e do Conselho:

- Diretiva 2014/35/UE do Parlamento Europeu e do Conselho, de 26 de fevereiro de 2014, relativa à harmonização das legislações dos Estados-Membros relativas à compatibilidade eletromagnética (reformulação).

EN 60335-1: 2012 + A11: 2014 + A13: 2017 + A1:2019 + A14: 2019 + A2: 2019
EN 62233:2008

CEI 60335-1:2010/COR1:2010/COR2:2010
/AMD1:2013/COR1:2014/AMD2:2016/COR1:2016

O produto entregue corresponde à cópia que foi submetida ao exame de tipo CE.

Valls, 25 de junho de 2021,

Mireia Calvet, CEO (Representante autorizada e responsável pela documentação técnica).